

Dell™ Latitude™ E6500

Kratki referenčni in namestitveni priročnik

Ta priročnik vsebuje pregled funkcije, tehnične podatke, in informacije za hitro nastavitev, programsko opremo in odpravljanje napak vašega računalnika. Za več informacije o vašem operacijskem sistemu, napravah in tehnologijah, glejte *Dell tehnološka navodila* na spletnem mestu: support.dell.com.

Opombe, obvestila in opozorila



OPOMBA: OPOMBA označuje pomembne informacije, ki vam pomagajo bolje izkoristiti računalnik.



OBVESTILO: OBVESTILO označuje možnost poškodb strojne opreme ali izgubo podatkov in svetujejo, kako se izogniti težavi.



OPOZORILO: OPOZORILO označuje možnost poškodb lastnine, osebnih poškodb ali smrti.

Če ste kupili računalnik Dell™ n Series, lahko vse sklice na operacijske sisteme Microsoft® Windows® v tem dokumentu prezrete.

Obvestilo o izdelku Macrovision

Ta izdelek vsebuje tehnologijo za zaščito avtorskih pravic, ki je v ZDA zaščiten z določenimi patenti in drugimi pravicami o intelektualni lastnini, v lasti družbe Macrovision Corporation in drugih lastnikov pravic. Uporabo te, z avtorskimi pravicami zaščitene, tehnologije mora odobriti družba Macrovision Corporation in je namenjena samo za domačo ali omejeno uporabo, razen v primeru, da je drugačna uporaba odobrena s strani družbe Macrovision Corporation. Obratno inženirstvo ali razstavev je prepovedana.

Informacije v tem dokumentu se lahko spremenijo brez predhodnega obvestila.

© 2008 Dell Inc. Vse pravice pridržane.

Vsakršno reproduciranje brez pisnega dovoljenja družbe Dell Inc. je strogo prepovedano.

Blagovne znamke, uporabljene v tem besedilu: *Dell*, *Latitude*, *Wi-Fi Catcher*, *Dell MediaDirect*, *DellConnect*, in *DELL* logotip so blagovne znamke družbe Dell Inc.; *Bluetooth* je registrirana blagovna znamka v lasti družbe Bluetooth SIG, Inc., in družba Dell jo uporablja z licenco; *Intel*, *Core* in *Pentium* so registrirane blagovne znamke družbe Intel Corporation v ZDA in drugih državah; *Blu-ray Disc* je blagovna znamka družbe Blu-ray Disc Association; *Microsoft*, *Windows*, *Windows Vista*, in *Windows Vista* sta bodisi blagovni znamki ali registrirani blagovni znamki družbe Microsoft Corporation v Združenih državah in/ali drugih državah.

V tem dokumentu se lahko uporabljajo tudi druge blagovne znamke in imena, ki se nanašajo na osebe, katerih last so blagovne znamke ali imena, oziroma na njihove izdelke. Dell Inc. se odreka vseh lastniških interesov do blagovnih znamk in imen podjetij, ki niso njegova last.

Model PP36L

April 2008 Št. dela U085C Rev. A00

Kazalo

1	O vašem računalniku	7
	Pogled od spredaj	7
	Hrbtna stran	9
	Kako sneti akumulator	10
	Brezžično stikalo in omrežni lokator Dell™ Wi-Fi Catcher™.	11
2	Namestitev računalnika	13
	Hitra namestitev	13
	Povezava z internetom	15
	Vzpostavitev vaše internetne povezavež	16
	Prenos informacij na nov računalnik.	18
	Operacijski sistem	
	Microsoft® Windows® XP	18
	Microsoft Windows Vista®.	21
3	Tehnični podatki	23

4	Odpravljanje težav	33
	Orodja	33
	Lučka napajanja	33
	Kode piskov	34
	Obvestila o napakah	35
	Sistemska obvestila	41
	Odpravljanje težav s programsko in strojno opremo	42
	Diagnostika Dell.	43
	Nasveti za odpravljanje napak	45
	Težave z napajanjem.	45
	Težave s pomnilnikom	47
	Lockups and Software Problems (Zamrznitve in težave s programsko opremo).	47
	Dellova tehnična storitev za posodobitve	50
	Dell Support Utility (podporni pripomoček).	50
5	Ponovna namestitvev programske opreme	53
	Gonilniki	53
	Kako najti gonilnike.	53
	Ponovno nameščanje gonilnikov in pripomočkov	54
	Obnovitev vašega operacijskega sistema.	56
	Uporaba Microsoft® Windows® System Restore.	57
	Uporaba «Dell factory Image Restore» (obnovitev tovarniških nastavitvev)	59
	Uporaba medija z operacijskim sistemom.	60

6	Kako do pomoči	63
	Kako zahtevati pomoč.	63
	Tehnična podpora in storitve za kupce	64
	DellConnect™.	64
	Spletne storitve	64
	Storitve AutoTech.	65
	Storitve samodejnega obveščanja o stanju naročila	65
	Težave z vašim naročilom	66
	Informacije o izdelku.	66
	Vrnitev izdelkov za povračilo denarja ali garancijsko popravilo	66
	Pred klicem	67
	Kontaktiranje Dell	69
7	Iskanje informacij	71
	Kazalo	75

O vašem računalniku

OPOMBA: Za več informacij o funkcijah vašega računalnika glejte: *Dell™ Technology Guide* na vašem računalniku ali na spletnem mestu support.dell.com.

Pogled od spredaj

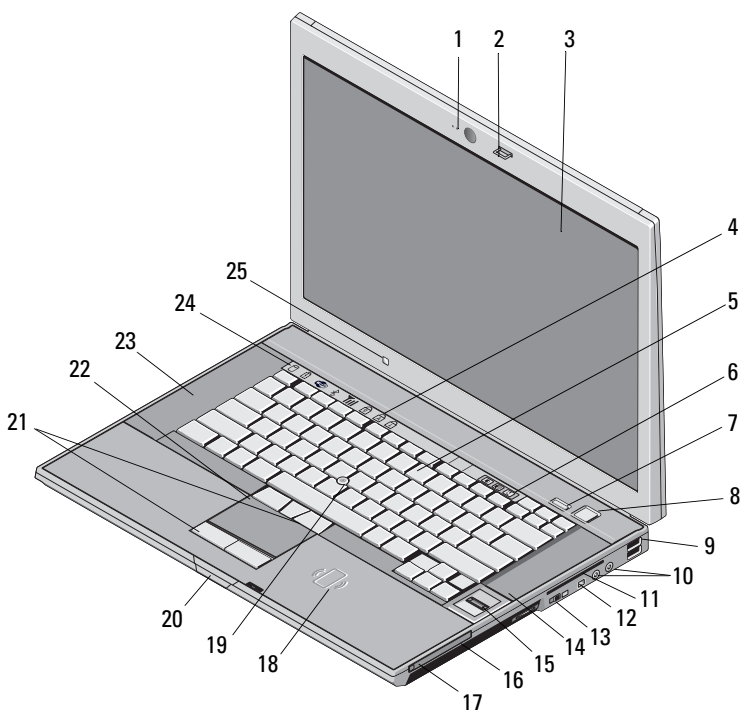

1 kamera in mikrofonski senzor (neobvezno)

3 zaslon

2 zapestnik zaslona

4 lučke stanja za tipkovnico

5	tipkovnica	6	gumbi za nadzor glasnost
7	Dell ControlPoint (DCP) gumb	8	gumb za napajanje
9	priključki USB (2)	10	avdio (izhod) in mikrofonski (vhodni) priključki
11	reža za pametne kartice	12	priključek IEEE 1394a
13	brezžično stikalo in Dell™ Wi-Fi Catcher™ Network Locator button	14	zvočnik
15	čitalec prstnih odtisov (na izbiro)	16	medjiski predal
17	reža za PC kartico	18	brez kontaktni bralnik pametne kartice
19	smerna ročica	20	zapah za sprostitev zaslona
21	gumbi smerne ročice/gumbi sledilne ploščice	22	sledilna ploščica
23	zvočnik	24	lučke stanja za napravo
25	svetlobno tipalo ambienta		

Hrbtna stran

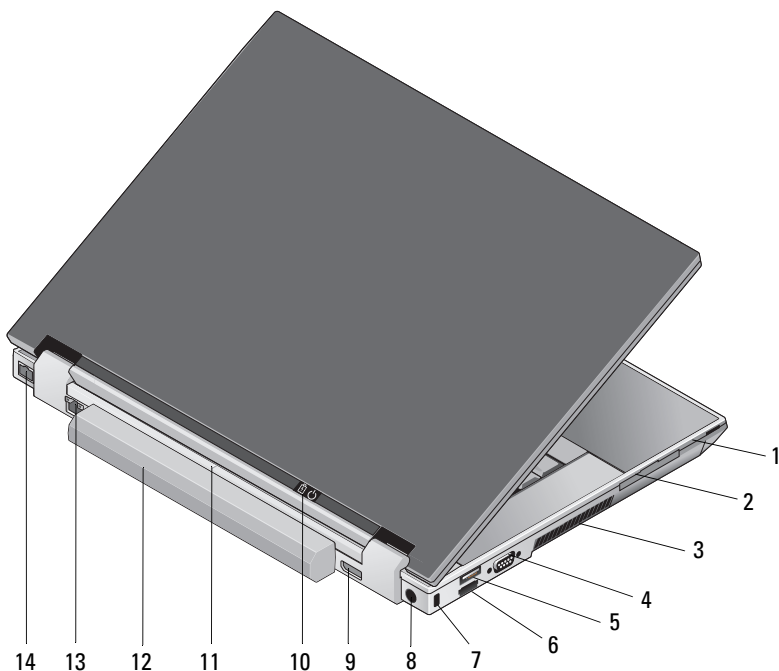

- | | | | |
|----|------------------------------------|----|--------------------------------|
| 1 | reža za SecureDigital (SD) kartice | 2 | reža za ExpressCard |
| 3 | reže za prezračevanje | 4 | priključek za video |
| 5 | priključek za USB | 6 | priključek za eSATA/USB |
| 7 | reža za varnostni kabel | 8 | priključek za napajalnik |
| 9 | DisplayPort (Vrata zaslona) | 10 | napajanje luč/luč akumulatorja |
| 11 | znak poravnavanja združitve | 12 | akumulator |
| 13 | omrežni priključek (RJ-45) | 14 | priključek za modem (RJ-11) |

- ⚠ OPOZORILO:** Prezračevalne reže ne prekrivajte in vanje ne potiskajte predmetov; poskrbite, da se reže ne zamašijo zaradi prahu. Vklapljenega računalnika Dell ne shranjujte v okolju z majhnim pretokom zraka, na primer v zaprti aktovki. saj lahko pride do poškodb računalnika ali do požara. Računalnik vključi ventilatorje, ko se segreje. Ventilator povzroča zvok, ki je normalen in ne kaže napak na ventilatorju ali računalniku.

Kako sneti akumolator

- ⚠ OPOZORILO:** Preden se lotite naslednjih postopkov, preberite varnostna navodila, ki so priložena vašemu računalniku.
- ⚠ OPOZORILO:** Preden snamete ali zamenjate akumulator izklopite računalnik. Nato odklopite napajalnik iz stenske vtičnice in računalnika, odklopite modem iz stenskega priključka in računalnika in odklopite kakršnekoli druge zunanje kable, ki so priključeni na računalnik.
- ⚠ OPOZORILO:** Z uporabo nezdržljivega akumulatorja se poveča tveganje požara ali eksplozije. Akumulator zamenjajte samo z združljivim akumulatorjem, ki ste ga kupili od prodajalca izdelkov Dell. Akumulator je izdelan za delovanje z vašim računalnikom Dell™. Z vašim računalnikom ne uporabljajte akumulatorja drugega računalnika.

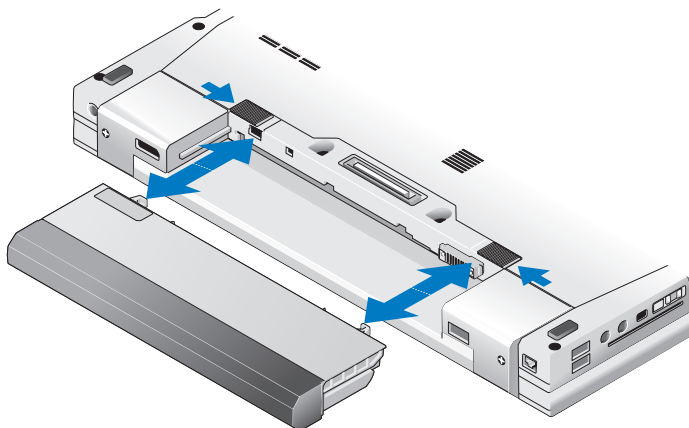

Brezžično stikalo in omrežni lokator Dell™ Wi-Fi Catcher™



ikona brezžičnega stikala







ikona omrežnega lokatorja Dell Wi-Fi Catcher

Uporabite brezžično stikalo za vklop ali izklop brezžičnih omrežnih naprav in omrežnega lokatorja Wi-Fi Catcher za iskanje omrežja. Za več informacij o brezžičnem stikalu in Wi-Fi Catcher omrežnemu lokatorju, glejte *Dell tehnološka navodila* na svojem računalniku ali na **support dell.com**. Za več informacij o povezavi z internetom glejte «Povezava z internetom» na strani 15.

Namestitev računalnika

Hitra namestitev

-  **OPOZORILO:** Preden se lotite naslednjih postopkov, preberite varnostna navodila, ki so priložena vašemu računalniku.
 -  **OPOZORILO:** Napajalnik lahko priključite na vse vtičnice po svetu. Vendar se lahko priključki in stenske vtičnice razlikujejo med državami. Uporaba nezdržljivega kabla ali nepravilna priključitev kabla v stensko vtičnico ali podaljšek lahko povzroči požar ali poškoduje opremo.
 -  **OBVESTILO:** Pri odklapanju napajalnega kabla iz računalnika, primate priključek in ne kabel, ter pazljivo povlecite, da s tem ne poškodujete kabla. Pri ovijanju napajalnega kabla pazite na kot priključka, na napajalniku, da s tem ne poškodujete kabla.
 -  **OPOMBA:** Nekatere naprave ne bodo priložene, če jih niste naročili.
- 1 Priključite napajalnik s priključkom na računalniku in stensko vtičnico.

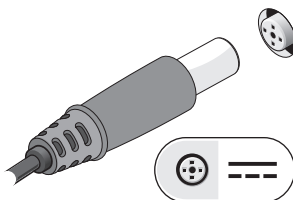

- 2 Priključite omrežni kabel.

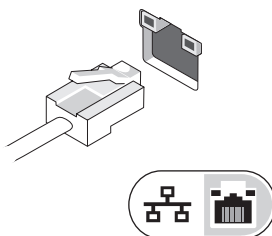

- 3** Priključite USB naprave, kot je miška in tipkovnica.

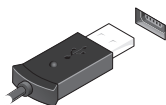

- 4** Priključite naprave IEEE 1394, kot na primer DVD predvajalnik.

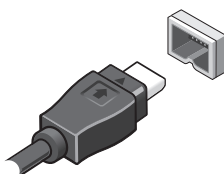

- 5** Dvignite računalniški zaslon in pritisnite gumb za vklop računalnika.



OPOMBA: Priporočamo vam, da pred nameščanjem kakršnihkoli kartic ali priključitvijo računalnika z združitevno napravo ali drugo zunanjo napravo, na primer s tiskalnikom, vsaj enkrat vklopite in izklopite vaš računalnik.

- 6 Povežite z internetom. Za več informacij glejte «Povezava z internetom» na strani 15.

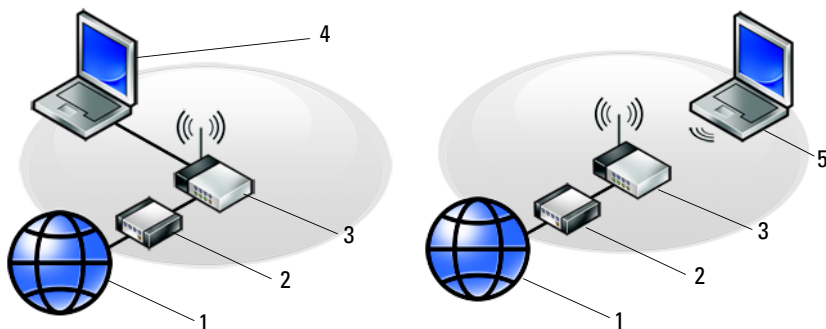

- | | | | |
|---|--|---|--|
| 1 | Internetna storitev | 2 | kabelski ali DSL modem |
| 3 | brezžični usmerjevalnik | 4 | prenosni računalnik z ožičeno povezavo |
| 5 | prenosni računalnik z brezžično povezavo | | |

Povezava z internetom

OPOMBA: Ponudba internetnih storitev se razlikuje od države do države.

Za povezavo z internetom potrebujete modem ali omrežno povezavo in ponudnika internetnih storitev (ISP). Če uporabljate klicno povezavo, pred vzpostavitvijo povezave vstavite telefonski kabel v priključek za modem na vašem računalniku in v telefonski priključek na steni. Če uporabljate DSL ali kabelsko/satelitsko povezavo, kontaktirajte vašega ISP-ja ali ponudnika telefonskih storitev.

Vzpostavitev vaše internetne povezavež

Vzpostavitev internetne povezave z namizno ikono, ki jo je posredoval vaš ISP:

- 1 Shranite in zaprite vse odprte datoteke in programe.
- 2 Dvokliknite ikono ISP-ja na namizju programa Microsoft® Windows®.
- 3 Sledite navodilom na zaslonu in zaključite namestitvev.

Če na vašem namizju ni ikone ISP-ja ali če želite vzpostaviti poveavo z drugim ISP-jem, sledite spodaj navedenim korakom.



OPOMBA: Če ne morete vzpostaviti povezavo z internetom, glejte *Dell tehnološka navodila*. Če ste v preteklosti uspešno vzpostavili povezavo, je možno, da je težava na strani ISP-ja. Pokličite vašega ISP-ja in preverite stanje povezave ali poizkusite vzpostaviti povezavo kasneje.



OPOMBA: Pripravite informacije, ki ste jih dobili od vašega ISP-ja. Če nimate ISP-ja, se posvetujte s čarovnikom za povezavo z interetom **Connect to the Internet** (poveži se z internetom) preko Microsoft® Windows® **Start** menu **Help and Support** (Pomoč in podpora).

Operacijski sistem Microsoft® Windows® XP

- 1 Shranite in zaprite vse odprte datoteke in programe.
- 2 Kliknite **Start**→ **Internet Explorer**→ **Connect to the Internet** (povezava na Internet).
- 3 V naslednjem oknu izberite ustrezno možnost:
 - Če nimate ponudnika internetnih storitev, kliknite **Choose from a list of Internet service providers (ISPs)** (izberi iz seznama ponudnikov internetnih storitev (ISP-ji)).
 - Če vam je vaš ponudnik že posredoval namestitvene informacije, vendar niste prejeli namestitvenega CD-ja, kliknite **Set up my connection manually** (ročno vzpostavi mojo povezavo).
 - Če imate namestitveni CD kliknite **Use the CD I got from an ISP** (uporabi CD, ki sem ga dobil od ponudnika internetnih storitev).

- 4 Kliknite **Next** (naslednji).



Če izberete **Set up my connection manually** (ročno vzpostavi mojo povezavo) v korak 3, pojdite na korak 5. Drugače, sledite navodilom na zaslonu in zaključite namestitvev.



OPOMBA: Če ne veste, kateri tip povezave morate izbrati, pokličite vašega ponudnika internetnih storitev (ISP).

- 5 Kliknite ustrezno možnost v **How do you want to connect to the Internet?** (kako se želite povezati z internetom?) in kliknite **Next** (naslednji).
- 6 Namestitev dokončajte z informacijami, ki ste jih dobili od vašega ponudnika internetnih storitev.

Microsoft Windows Vista®

- 1 Shranite in zaprite vse odprte datoteke in programe.
 - 2 Kliknite na gumb Start programa Windows Vista  → **Control Panel** (nadzorna plošča).
 - 3 Pod **Network and Internet** (omrežje in internet), kliknite **Connect to the Internet** (poveži se z internetom).
 - 4 V oknu **Connect to the Internet** (poveži se z internetom), kliknite **Broadband (PPPoE)** (širokopasovna povezava) ali **Dial-up** (klicna povezava), odvisno od povezave, ki jo želite vzpostaviti:
 - Izberite **Broadband** (širokopasovna povezava), če uporabljate DSL, satelitski modem, kabelski modem ali Bluetooth brezžično tehnologijo.
 - Izberite **Dial-up** (klicna povezava), če boste uporabljali klicni modem ali ISDN.
-  **OPOMBA:** Če ne veste, kateri tip povezave morate izbrati, kliknite **Help me choose** (pomagaj mi izbrati) ali pokličite vašega ponudnika internetnih storitev.
- 5 Če želite zaključiti namestitev, sledite navodilom na zaslonu in uporabite informacije, ki vam jih je posredoval vaš ponudnik internetnih storitev.

Prenos informacij na nov računalnik

Operacijski sistem Microsoft® Windows® XP

Program Windows XP vsebuje čarovnika za prenos podatkov in nastavitvev iz izvornega računalnika na star računalnik.

Podatke lahko prenesete na nov računalnik preko omrežja ali zaporedne povezave ali pa jih shranite na izmenljivem mediju, kot na primer CD-ju, za prenos na nov računalnik.



OPOMBA: Podatke s starega računalnika lahko prenesete neposredno na nov računalnik s priključitvijo zaporednega kabla v vhodna/izhodna vrata (I/O) obeh računalnikov. Navodila o neposredni povezavi dveh računalnikov s kablom najdete v članku Microsoftove zbirke znanja #305621, z naslovom *How to Set Up a Direct Cable Connection Between Two Computers in Windows XP* (Kako vzpostaviti neposredno povezavo med dvema računalnikoma s kablom v programu Windows XP). Te informacije morda ne bodo na voljo v določenih državah.

Za prenos podatkov na nov računalnik morate zagnati Čarovnik za prenos datotek in nastavitvev.

Zagon čarovnika za prenos podatkov in nastavitvev z medija z operacijskim sistemom



OPOMBA: Za ta postopek potrebujete medij z *operacijskim sistemom*. Ta medij ni priložen zraven vseh računalnikov.

Priprava novega računalnika za prenos podatkov:

- 1 Odprite čarovnik za prenos datotek in nastavitvev: kliknite gumb **Start**→ **All Programs** (vsi programi)→ **Accessories** (dodatki)→ **System Tools** (sistemska orodja)→ **Files and Settings Transfer Wizard** (čarovnik za prenos datotek in nastavitvev).
- 2 Zatem, ko se prikaže uvodni zaslon **Files and Settings Transfer Wizard** (čarovnika za prenos podatkov in nastavitvev), kliknite **Next** (naslednji).
- 3 Na zaslonu **Which computer is this?** (kateri računalnik je to?), kliknite **New Computer** (nov računalnik)→ **Next** (naslednji).
- 4 Na zaslonu **Do you have a Windows XP CD?** (ali imate CD Windows XP?), kliknite **I will use the wizard from the Windows XP CD** (uporabil bom čarovnik iz CD Windows XP)→ **Next** (naslednji).

- 5 Ko se prikaže zaslon **Now go to your old computer** (sedaj pojdite na vaš star računalnik), pojdite za vaš star ali izvorni računalnik. Zaenkrat *ne* kliknite **Next** (naslednji).

Za kopiranje podatkov s starega računalnika:

- 1 V star računalnik vstavite medij z *operacijskim sistemom* Windows XP.
- 2 Na zaslonu **Welcome to Microsoft Windows XP** (dobrodošli v program Microsoft Windows XP), kliknite **Perform additional tasks** (opravi dodatna opravila).
- 3 Pod **What do you want to do?** (kaj želite storiti?), kliknite **Transfer files and settings** (prenos datotek in nastavitve) → **Next** (naslednji).
- 4 Na zaslonu **Which computer is this?** (kateri računalnik je to?), kliknite **Old Computer** (star računalnik) → **Next** (naslednji).
- 5 Na zaslonu **Select a transfer method** (izberite metodo prenosa) izberite zeleno metodo.
- 6 Na zaslonu **What do you want to transfer?** (kaj želite prenesti?) izberite predmete, ki jih želite prenesti in kliknite **Next** (naslednji).

Ko so informacije prenesene, se prikaže zaslon **Completing the Collection Phase** (zaključujem fazo prenosa).

- 7 Kliknite **Finish** (končaj).

Prenos podatkov na nov računalnik:

- 1 Na zaslonu **Now go to your old computer** (sedaj pojdite na star računalnik), na novem računalniku, kliknite **Next** (naslednji).
- 2 Na zaslonu **Where are the files and settings?** (kje se nahajajo datoteke in nastavitve) izberite metodo s katero boste prenesli vaše nastavitve in datoteke in kliknite **Next** (naslednji).

Čarovnik prenese zbrane datoteke in nastavitve na vaš nov računalnik.

- 3 Na zaslonu **Finished** (končano), kliknite **Finished** (končano) in ponovno zaženite nov računalnik.

Zagon čarovnika za prenos podatkov in nastavitvev brez medija z operacijskim sistemom

Če želite zagnati čarovnika za prenos podatkov in nastavitvev brez medija z *operacijskim sistemom*, morate ustvariti ploščo s čarovnikom, ki bo na izmenljiv medij prenesel varnostno kopijo.

Ploščo čarovnikom ustvarite z uporabo vašega novega računalnika z Windows XP in naslednjim postopkom:

- 1 Odprite čarovnik za prenos datotek in nastavitvev. Kliknite gumb **Start** → **All Programs** (vsi programi) → **Accessories** (dodatki) → **System Tools** (sistemska orodja) → **Files and Settings Transfer Wizard** (čarovnik za prenos datotek in nastavitvev).
- 2 Zatam, ko se prikaže uvodni zaslon **Files and Settings Transfer Wizard** (čarovnika za prenos podatkov in nastavitvev), kliknite **Next** (naslednji).
- 3 Na zaslonu **Which computer is this?** (kateri računalnik je to?), kliknite **New Computer** (nov računalnik) → **Next** (naslednji).
- 4 Na zaslonu **Do you have a Windows XP CD?** (ali imate CD Windows XP?) Na zaslon, kliknite **I want to create a Wizard Disk in the following drive** (želim ustvariti disk čarovnika v naslednjem pogonu) → **Next** (naslednji).
- 5 Vstavite izmenljiv medij, kot na primer ponovno zapisljiv CD, in kliknite **OK** (v redu).
- 6 Po zaključenem postopku snemanja in prikazu sporočila *Now go to your old computer* (sedaj pojdite na vaš star računalnik), *ne* kliknite **Next** (naslednji).
- 7 Pojdite za star računalnik.

Za kopiranje podatkov s starega računalnika:

- 1 V star računalnik vstavite ploščo s čarovnikom in kliknite **Start** → **Run** (zaženi).
- 2 V polju **Open** (odpri) okna **Run** (zaženi) poiščite pot do **fastwiz** (na primernem izmenljivem mediju) in kliknite **OK** (v redu).
- 3 Zatam, ko se prikaže uvodni zaslon **Files and Settings Transfer Wizard** (čarovnik za prenos podatkov in nastavitvev), kliknite **Next** (naslednji).
- 4 Na zaslonu **Which computer is this?** (kateri računalnik je to?), kliknite **Old Computer** (star računalnik) → **Next** (naslednji).
- 5 Na zaslonu **Select a transfer method** (izberite metodo prenosa) izberite želeno metodo.

- 6 Na zaslonu **What do you want to transfer?** (kaj želite prenesti?) izberite predmete, ki jih želite prenesti in kliknite **Next** (naslednji).

Ko so informacije prenesene, se prikaže zaslon **Completing the Collection Phase** (zaključujem fazo prenosa).

- 7 Kliknite **Finish** (končaj).

Prenos podatkov na nov računalnik:

- 1 Na zaslonu **Now go to your old computer** (sedaj pojdite na star računalnik), na novem računalniku, kliknite **Next** (naslednji).
- 2 Na zaslonu **Where are the files and settings?** (kje se nahajajo datoteke in nastavitve) izberite metodo s katero boste prenesli vaše nastavitve in datoteke in kliknite **Next** (naslednji). Sledite navodilom na zaslonu.

Čarovnik zbere izbrane datoteke in nastavitve in jih prenese na nov računalnik.

Ko so vse datoteke in nastavitve prenesene, se prikaže zaslon **Finished** (končano).

- 3 Kliknite **Finished** (končano) in ponovno zaženite nov računalnik.



OPOMBA: Za več informacij o tem postopku obiščite **support.dell.com** in poiščite dokument #154781 (*What Are The Different Methods To Transfer Files From My Old Computer To My New Dell™ Computer Using the Microsoft® Windows® XP Operating System?* (Kako lahko prenesem datoteke iz mojega starega računalnika na moj nov računalnik Dell™, z uporabo operacijskega sistema Microsoft® Windows® XP?)).



OPOMBA: Dostop do zbirke znanja Dell™ ni mogoč v določenih državah.

Microsoft Windows Vista®

- 1 Kliknite na gumb Start  v programu Windows Vista in nato kliknite **Transfer files and settings** (prenos datotek in nastavitve) → **Start Windows Easy Transfer** (zaženi preprost prenos v programu Windows).
- 2 V pogovornem oknu **User Account Control** (nadzor uporabniškega računa) kliknite **Continue** (nadaljaj).
- 3 Kliknite **Start a new transfer** (začni z novim prenosom) ali **Continue a transfer in progress** (nadaljaj prenos, ki poteka).
- 4 Sledite navodilom čarovnika za preprost prenos v programu Windows.

Tehnični podatki



OPOMBA: Ponudba se razlikuje po regijah. Za več informacij o konfiguraciji vašega računalnika kliknite **Start** → **Help and Support** (pomoč in podpora) in izberite možnost za ogled informacij o vašem računalniku.

Procesor

Tip procesorja	Intel® Core™ 2 Duo processor
L2 cache	6 MB
Frekvenca čelnega vodila	1067 MHz

V shranjenem stanju

Trdi disk	SATA
Drugi pogon trdega diska	v medijskem predalu (neobvezno)

Informacije o sistemu

Sistemski nabor	Intel 45 Express
Širina podatkovnega vodila	64 bit
Širina vodila DRAM	64 bit
Širina naslovnega vodila za procesor	36 bit
Flash EPROM	SPI 32 Mbit
Vodilo PCI (samo za diskretno grafično kartico)	x16 PCIe

PC Card

Krmilnik kartice vodila	Ricoh R5C847
Konektor kartice PC	ena (podpira eno kartico tipa I ali tipa II)
Podprte kartice	3,3 V in 5 V
Velikosti konektorja kartice PC	80 pinski

ExpressCard

OPOMBA: Reža za ExpressCard je namenjena samo za kartice ExpressCard. NE podpira kartic PC.

Priključek za ExpressCard	reža ExpressCard (podpira tako USB kot PCIe vmesnike)
Podprte kartice	ExpressCard/54 in ExpressCard/34 dejavniki oblike

Secure Digital (SD) čitalec pomnilniških kartic

Podprte kartice	SD, SDIO, SD HC, Mini SD (z adapterjem) MMC, MMC+, Mini MMC (z adapterjem)
-----------------	---

Pomnilnik

Priključek pomnilniškega modula	dve DIMM reže
Pomnilniške konfiguracije	512 MB (1 DIMM) 1 GB (1 DIMM ali 2 DIMMs) 2 GB (1 DIMM ali 2 DIMMs) 4 GB (1 DIMM ali 2 DIMMs, samo Microsoft® Windows Vista®) 8 GB (2 DIMMs, samo Windows Vista)
Tip pomnilnika	DDR II 667 MHz in 800 MHz (če je podprt z sistemskim naborom in/ali kombinacijami procesorja); samo za pomnilnike, ki niso ECC pomnilniki.

Pomnilnik (*se nadaljuje*)

Najnižja vrednost pomnilnika	512 MB (1 DIMM)
Najvišja vrednost pomnilnika	8 GB (samo Windows Vista)

OPOMBA: Dvokanalno širokopasovno delovanje zahteva, da sta obe pomnilniški reži zasedeni in se ujemata po velikosti.

OPOMBA: Naveden razpoložljiv pomnilnik ne odraža skupne količine pomnilnika, ker je ta namenjen tudi za sistemske datoteke.

Vrata in priključki

Avdio	priključek za mikrofona, priključek za slušalke/zvočnike
IEEE 1394a	4-pinski priključek
V/I reže	SD bralnik mnogo-kartic podpira SD, SDIO, SD-HC, Mini-SD (z adapterjem) MMC, MMC+, Mini-MMC (z adapterjem) ExpressCard-ova reža za 54 mm or 34 mm kartico ena reža za CardBus/PCMCIA Vgrajeni bralnik pametne kartice
Podpora za Mini-Card (notranji razširitveni prostor)	ena namenska reža za Half-Mini-Card za brezžično lokalno omrežje (WLAN) ena namenska reža za Full-Mini-Card za brezžično postrano omrežje (WWAN, mobilno širokopasovno) ena namenska reža Full-Mini-Card za brezžično osebno omrežje (WPAN, Bluetooth® brezžično tehnologijo ali izjemno širokopasovno povezavo [UWB]) WWAN ali WPAN Full-Mini-Card reža lahko uporabljamo tudi za flash predpomnilnik Intel
medijski oddelek	podpira komponente E-Family in E-Module
Modem	vrata RJ-11
Omrežni vmesnik	vrata RJ-45

Vrata in priključki *(se nadaljuje)*

USB, eSATA	Tri priključki USB 2.0 z deljeno močjo do 2 A za zunanje naprave En priključki USB 2.0/eSATA z deljeno močjo do 2 A za zunanje naprave
Video	DisplayPort podpira HDMI in DVI preko dongle-ja

Komunikacija

Modem:	notranji modem
Omrežni vmesnik	10/100/1000 Ethernet LAN na sistemski plošči
Brežično omrežje	WLAN Mobilna širokopasovna povezava Bluetooth® brezžična tehnologija WI-MAX Izjemno širokopasovna tehnologija
Mobilna širokopasovna povezava	Full-Mini-Card
GPS	Mobilni širokopasovni Mini-Card ali GPS-Mini-Card

Video

OPOMBA: Vaš računalnik Dell™ ima oboje možnosti: vgrajeno in diskretno video.

Tip grafične kartice	vgrajene in diskretne na sistemski plošči, strojno pospešeno
Podatkovno vodilo	vgrajeno video ali PCI-E grafična kartica x16
Video krmilnik	Intel Extreme (vgrajeno) nVIDIA Quadro NVS 160M (diskreten)
Pomnilnik na grafični kartici	do 256 MB (vgrajeno) 256 MB namensko (diskretno)
Video izhod	VGA, DisplayPort

Video (se nadaljuje)

Zunanja podpora	VGA DisplayPort (Vrata zaslona) DVI (DisplayPort adapter ali preko E-Port) HDMI (DisplayPort adapter)
-----------------	--

Avdio

Tip zvočne kartice	dvokanalni visokoločljivostni zvok (Azalia)
Avdio kodek	IDT 92HD71B
Stereo pretvorba	24-bitna (analogno v digitalno in digitalno v analogno)
Vmesniki:	
notranji	notranji visokoločljivostni zvočni (Azalia) kodek
zunanji	vhodni priključek za zunanji mikrofonski priključek za slušalke/zvočnike
Zvočniki	dva 1 W 4 ohmska zvočnika
Vgrajeni ojačevalci za zvočnike	1 W na kanal, 4 ohm
Vgrajeni mikrofonski	en digitalni mikrofonski
Nadzor glasnosti	gumbi za nadzor glasnosti in dušenje zvoka (nemo)

Zaslon

Tip (aktivna matrika TFT)	WXGA, WXGA+, WUXGA
Mere	391 mm (15,4 palcev), prostorno razmerje (16:10)
Navečja ločljivost:	
WXGA CCFL	1280 x 800 z 18-bitno barvo (262 K)
WXGA+ WLED	1440 x 900 z 18-bitno barvo (262 K)
WUXGA 2-CCFL	1920 x 1200 z 18-bitno barvo (262 K)
Hitrost osveževanja	60 Hz

Zaslon (se nadaljuje)

Vidni kot 0° (zaprt) do 160° (razen, če je združen)

koti gledanja:

vodoraven

WXGA: 40/40°

WXGA+: 55/55°

WUXGA: 55/55°

navpičen

WXGA: 15/30°

WXGA+: 45/45°

WUXGA: 45/45°

Naklon pike:

WXGA: 0,2373

WXGA+: 0,2109

WUXGA: 0,1725

Značilna poraba električne energije
(ploščica z osvetlitvijo ozadja):

WXGA: 6,2 W (maks.) brez izgub
frekvenčnega menjalnika

WXGA+: 5,8 W (maks.)

WUXGA: 13,0 W (maks.)

Tipkovnica

Število tipk

83 (ZDA in Kanada); 84 (Evropa);
87 (Japonska)

Razporeditev

QWERTY/AZERTY/Kanji

Velikost

normalna (19 mm višina tona tipke)

Sledilna ploščica

Ločljivost položajev X/Y
(način grafične tablice)

240 znp

Velikost:

Širina

65,8-mm (2,59 palcev) aktivno območje tipala

Višina

38,5-mm (1,52 palcev) pravokotnik

Akumulator

Tipi	4-celični «pametni» litij-ionski akumulator 6-celični «pametni» litij-ionski akumulator 9-celični «pametni» litij-ionski akumulator 12-celični «pametni» polimerski akumulator
------	---

Dimenzije, 4-celični litij-ionski akumulatorji:

Globina	206 mm (8,11 palcev)
Višina	19,8 mm (0,78 palcev)
Širina	47,0 mm (1,85 palcev)
Teža	0,24 kg (0,53 lb)

Dimenzije, 6-celični litij-ionski akumulatorji:

Globina	206 mm (8,11 palcev)
Višina	19,8 mm (0,78 palcev)
Širina	47,0 mm (1,85 palcev)
Teža	0,33 kg (0,73 lb)

Dimenzije, 9-celični litij-ionski akumulatorji:

Globina	208 mm (8,67 palcev)
Višina	22,3 mm (0,88 palcev)
Širina	68,98 mm (2,70 palcev)
Teža	0,51 kg (1,12 lb)

Dimenzije, 12-celični polimerski akumulatorji:

Globina	14,48 mm (0,57 palcev)
Višina	217,24 mm (8,55 palcev)
Širina	322,17 mm (12,68 palcev)

Napetost akumulatorja 11,1 VDC

Akumulator *(se nadaljuje)*

Vatne ure:

4-celični primarni akumulator	35 Wh, 2,6 Ah
6-celični primarni akumulator	56 Wh, 2,6 Ah
9-celični visoko kapacitetni akumulator	85 Wh, 2,6 Ah (ležišče za akumulator) (neobvezno)

OPOMBA: Čas delovanja akumulatorja je odvisen od pogojev delovanja in se lahko znatno zmanjša pri intenzivni uporabi.

Čas polnjenja (približno):

Izklop računalnika	1 ura ali manj do 80% kapacitete
življenska doba (približno)	do 500 ciklusov

Temperaturno območje:

Med delovanjem	0° do 40°C (32° do 104°F)
V shranjenem stanju	-10° do 65°C (14° do 149°F)
Gumb baterija	CR-2032

Napajalnik

Tipi	65-W potovalni vmesnik 90-W napajalnik 130-W Dell vmesnik PA-4E
Vhodna napetost	100–240 VAC
Frekvenca	50–60 Hz
Izhodna napetost	19,5 VDC
65-W potovalni vmesnik	
Vhodni tok	1,5 A
Izhodni tok	3,34 A
90W AC adapter	
Vhodni tok	1,5 A
Izhodni tok	4,62 A

Napajalnik (se nadaljuje)

130W Dell adapter PA-4E

Vhodni tok 2,5 A

Izhodni tok 6,7 A

Mere:

Višina 70,22 mm (2,76 palcev)

Širina 146,64 mm (5,77 palcev)

Globina 16,3 mm (0,64 palcev)

Temperaturno območje:

Med delovanjem 0° do 35°C (32° do 95°F)

V shranjenem stanju -40° do 65°C (-40° do 149°F)

Mere

Višina 27 mm (1,06 palcev) spredaj
33,3 mm (1,31 palcev) zadaj

Širina 358 mm (14,1 palcev)

Globina 244 mm (9,61 palcev)

Teža 2,57 kg (5,69 lb) z 6-celičnim akumulatorjem
in optičnim pogonom

2,46 kg (5,41 lb) z 6-celičnim akumulatorjem
in brez optičnega pogona

Okolica

Temperaturno območje:

Med delovanjem 0° do 35°C (32° do 95°F)

V shranjenem stanju -40° do 65°C (-40° do 149°F)

Relativna vlažnost (najvišja):

Med delovanjem 10% do 90% (ni kondenzacije)

V shranjenem stanju 5% do 95% (ni kondenzacije)

Okolica (*se nadaljuje*)

Najvišja izmerjena vibracija (z uporabo naključnega vibracijskega razpona, ki posnema uporabniško okolico):

Med delovanjem	0,66 GRMS
V shranjenem stanju	1,3 GRMS

Največji udarec (izmerjeno pri vklopljenem trdem disku in 2 ms plosinusnim impulzom za delovanje. Prav tako izmerjeno pri izklopljenem trdem disku in 2 ms plosinusnim impulzom za shranjeno stanje):

Med delovanjem	143 G
V shranjenem stanju	163 G

Višina (največja):

Med delovanjem	-15,2 do 3048 m (-50 do 10.000 čevljev)
V shranjenem stanju	-15,2 do 3048 m (-50 do 10.000 čevljev)

Odpravljanje težav

⚠ OPOZORILO: Pred dvigom ohišja vedno odklopite vaš računalnik iz stenske vtičnice, da s tem preprečite možnost električnega udara, telesnih poškodb zaradi vrtenja ventilatorja ali drugih nepričakovanih poškodb.

⚠ OPOZORILO: Preden se lotite naslednjih postopkov, preberite varnostna navodila, ki so priložena vašemu računalniku.

Orodja

Lučka napajanja

Gumb za vklop z dvobarvno lučko, ki se nahaja na sprednjem in zadnjem levem delu računalnika, z utripanjem in svetlenjem opozarja na različna stanja: Če so lučke gumba za vklop:

Vedenje lučke napajanja	Indikacije
Lučka ne sveti	Računalnik je bodisi izklopljen ali ne prejema električne energije.
Sveti stalna modra luč in računalnik se ne odziva	Zaslon je priključen, vendar najbrž ni vklopljen.
Utripanje z modro barvo	Računalnik je v stanju pripravljenosti. Za normalno delovanje pritisnite tipko na tipkovnici, premaknite miško ali pritisnite gumb za napajanje.
Utripanje z oranžno barvo	Računalnik prejema električno energijo, a je prisotna okvara ali nepravilno nameščena naprava, npr. pomnilniški modul ali grafična kartica.
Stalna oranžna luč	Prisotna je lahko težava z napajanjem ali nepravilno delovanje notranje naprave.

Kode piskov

Računalnik lahko med zagonom oddaja niz piskov, če monitor ne more prikazati napak ali težav. Ta niz piskov, imenovan koda piska, opredeli težavo. Ena od možnih kod piskov je sestavljena iz treh piskov. Ta koda piska vam pove, da je na računalniku prišlo do težave z matično ploščo.

Če računalnik piska med zagonom:

- 1 Zapišite kodo piska.
- 2 Zaženite Diagnostiko Dell™, ki bo poiskala vzrok (glejte «Diagnostika Dell» na strani 43).

Koda (ponavljajoči kratki piski)	Opis	Priporočen ukrep
1	Napaka kontrolne vsote za BIOS. Možna okvara matične plošče.	Kontaktirajte Dell.
2	Noben pomnilniški modul ni zaznan.	<p>1 Če imate nameščena dva ali več pomnilniških modulov, odstranite modula, ponovno namestite enega od modulov (glejte vaša <i>priročnik za servisiranje</i> na naslovu support.dell.com) in nato ponovno zaženite računalnik. Če se računalnik normalno zažene, ponovno namestite dodatni modul. Nadaljujte, dokler ne prepoznate okvarjenega modula ali dokler ponovno ne namestite vseh modulov brez napake.</p> <p>2 Če je na voljo, v računalnik namestite delujoč pomnilnik enakega tipa, glejte vaša <i>priročnik za servisiranje</i> na naslovu support.dell.com).</p> <p>3 Če težava še vedno obstaja, se obrnite na Dell.</p>
3	Možna okvara sistemske plošče	Kontaktirajte Dell.

Koda (ponavljajoči kratki piski)	Opis	Priporočen ukrep
4	Napaka pri branju/zapisovanju datoteke RAM	<p>1 Preverite, če obstaja zahteva po namestitvi dodatnega pomnilniškega modula/priključka (glejte vašo <i>priročnik za servisiranje</i> na naslovu support.dell.com).</p> <p>2 Preverite ali so pomnilniški moduli, ki jih nameščate, združljivi z vašim računalnikom (glejte vašo <i>priročnik za servisiranje</i> na naslovu support.dell.com).</p> <p>3 Če težava še vedno obstaja, se obrnite na Dell.</p>
5	Okvara ure za dejanski čas. Možna okvara akumulatorja ali matične plošče.	<p>1 Zamenjajte akumulator (glejte vašo <i>priročnik za servisiranje</i> na naslovu support.dell.com).</p> <p>2 Če težava še vedno obstaja, se obrnite na Dell.</p>
6	Napaka pri BIOS video preizkusu	Kontaktirajte Dell.
7	Napaka pri preizkusu predpomnilnika za procesor	Kontaktirajte Dell.

Obvestila o napakah



OPOZORILO: Preden se lotite naslednjih postopkov, preberite varnostna navodila, ki so priložena vašemu računalniku.

Če obvestila ni na seznamu, glejte dokumentacijo za operacijski sistem, ki je bil zagnan v času prikaza obvestila.

OKVARA POMOŽNE NAPRAVE — Možna okvara drsne ploščice ali zunanje miške. Pri zunanji miški, preverite povezavo s kablom. Omogočite možnost **Pointing Device** (kazalna naprava) v programu sistemskih nastavitvev. Za več informacij glejte vašo *priročnik za servisiranje* na naslovu **support.dell.com**. Če se težava ponovi, kontaktirajte Dell (glejte «Kontaktiranje Dell» na strani 69).

NAPAČEN UKAZ ALI IME DATOTEK — Pravilno črkujte ukaz, postavite presledke na pravilna mesta in pravilno vpišite pot do datoteke.

PREDPOMNILNIK IZKLJUČEN ZARADI OKVARE — Okvara glavnega predpomnilnika za procesor. Obrnite na Dell (glejte «Kontaktiranje Dell» na strani 69).

OKVARA KRMILNIKA POGONA CD-JEV — Pogon CD-jev se ne odziva na ukaze iz računalnika.

PODATKOVNA NAPAKA — Trdi disk ne more brati podatkov.

ZMANJŠEVANJE KOLIČINE RAZPOLOŽLJIVEGA POMNILNIKA — Okvara ali nepravilna namestitvev enega ali več pomnilniških modulov. Ponovno namestite pomnilniške module ali jih po potrebi zamenjajte. Za več informacij glejte vaša *priročnik za servisiranje* na naslovu **support.dell.com**.

DISK C: NAPAKA PRI ZAGONU — Napaka pri zagonu trdega diska. Zaženite pregled trdega diska v Diagnostiki Dell (glejte «Diagnostika Dell» na strani 43).

POGON NI PRIPRAVLJEN — Operacija zahteva, da v razširitveni predal vstavite trdi disk. Namestite trdi disk v razširitveni predal. Za več informacij glejte vaša *priročnik za servisiranje* na naslovu **support.dell.com**.

NAPAKA PRI BRANJU KARTICE PCMCIA — Računalnik ne prepozna kartice ExpressCard. Ponovno vstavite kartico ali poizkusite z drugo kartico. Za več informacij glejte vaša *priročnik za servisiranje* na naslovu **support.dell.com**.

VELIKOST RAZŠIRLJIVEGA POMNILNIKA SE JE SPREMENILA — Količina pomnilnika, zapisana v obstojnem pomnilniku (NVRAM), se ne ujema s količino pomnilnika nameščenega v vašem računalniku. Ponovno zaženite računalnik. Če se napaka ponovno pojavi, kontaktirajte Dell (glejte «Kontaktiranje Dell» na strani 69).

KOPIRANA DATOTEKA JE PREVELIKA ZA CILJNI POGON — Datoteka, ki jo želite kopirati, zasede preveč prostora na disku ali pa ni dovolj prostora na disku. Poizkusite kopirati datoteko na drug disk ali uporabite disk z več prostora.

IME DATOTEKE NE SME VSEBOVATI NASLEDNJIH ZNAKOV: \ / : * ? " < > | — Za imena datotek ne uporabljajte teh znakov.

NAPAKA NA VRATIH A20 — Pomnilniški modul ni pravilno vstavljen. Ponovno namestite pomnilniške module ali jih po potrebi zamenjajte. Za več informacij glejte vaša *priročnik za servisiranje* na naslovu **support.dell.com**.

SPLOŠNA OKVARA — Operacijski sistem ne more izvršiti ukaza. Obvestilu ponavadi sledi določena informacija—na primer Printer out of paper (tiskalnik je brez papirja) Ustrezno ukrepajte.

NAPAČNA KONFIGURACIJA POGONA TRDEGA DISKA — Računalnik ne prepozna tip pogona. Izklopite računalnik, odstranite trdi disk (glejte vašo *priročnik za servisiranje* na naslovu **support.dell.com**) in zaženite računalnik z uporabo CD plošče. Nato ugasnite računalnik, ponovno vstavite trdi disk in ponovno zaženite računalnik. Zaženite pregled pogona trdega diska v Diagnostiki Dell (glejte «Diagnostika Dell» na strani 43).

NAPAKA KRMILNIKA 0 POGONA TRDEGA DISKA — Trdi disk se ne odziva na ukaze iz računalnika. Izklopite računalnik, odstranite trdi disk (glejte vašo *priročnik za servisiranje*) in zaženite računalnik z uporabo CD plošče. Nato ugasnite računalnik, ponovno vstavite trdi disk in ponovno zaženite računalnik. Če se težava ponovi, preizkusite drug pogon. Zaženite pregled pogona trdega diska v Diagnostiki Dell (glejte «Diagnostika Dell» na strani 43).

OKVARA POGONA TRDEGA DISKA — Trdi disk se ne odziva na ukaze iz računalnika. Izklopite računalnik, odstranite trdi disk (glejte vašo *priročnik za servisiranje* na naslovu **support.dell.com**) in zaženite računalnik z uporabo CD plošče. Nato ugasnite računalnik, ponovno vstavite trdi disk in ponovno zaženite računalnik. Če se težava ponovi, preizkusite drug pogon. Zaženite pregled pogona trdega diska v Diagnostiki Dell (glejte «Diagnostika Dell» na strani 43).

NAPAKA PRI BRANJU POGONA TRDEGA DISKA — Možna okvara trdega diska. Izklopite računalnik, odstranite trdi disk (glejte vašo *priročnik za servisiranje* na naslovu **support.dell.com**) in zaženite računalnik z uporabo CD plošče. Nato ugasnite računalnik, ponovno vstavite trdi disk in ponovno zaženite računalnik. Če se težava ponovi, preizkusite drug pogon. Zaženite pregled pogona trdega diska v Diagnostiki Dell (glejte «Diagnostika Dell» na strani 43).

VSTAVITE ZAGONSKI MEDIJ — Operacijski sistem skuša izvršiti zagon z uporabo nezagonskega medija, kot recimo disketa ali CD plošča. Vstavite zagonski medij.

NEVELJAVNE KONFIGURACIJSKI PODATKI - ZAŽENITE PROGRAM ZA SISTEMSKO NASTAVITEV — Podatki o sistemski konfiguraciji se ne ujemajo s konfiguracijo strojne opreme. Obvestilo se ponavadi prikaže po namestitvi pomnilniškega modula. Popravite ustrezne možnosti v programu za sistemske nastavitve. Za več informacij glejte vašo *priročnik za servisiranje* na naslovu **support.dell.com**.

OKVARA KRMILNE POVEZAVE S TIPKOVNICO — Pri zunanjih tipkovnicah preverite povezavo kabla. Zaženite preizkus Keyboard Controller (krmilnik tipkovnice) v Diagnostiki Dell (glejte «Diagnostika Dell» na strani 43).

OKVARA KRMILNIKA TIPKOVNICE — Pri zunanjih tipkovnicah preverite povezavo kabla. Ponovno zaženite računalnik in med procesom zagona ne pritisčajte tipk na tipkovnici ali ne premikajte miške. Zaženite preizkus Keyboard Controller (krmilnik tipkovnice) v Diagnostiki Dell (glejte «Diagnostika Dell» na strani 43).

OKVARA PODATKOVNE POVEZAVE S TIPKOVNICO — Pri zunanjih tipkovnicah preverite povezavo kabla. Zaženite preizkus Keyboard Controller (krmilnik tipkovnice) v Diagnostiki Dell (glejte «Diagnostika Dell» na strani 43).

TIPKA NA TIPKOVNICA SE JE ZAGOZDILA — Pri zunanjih tipkovnicah preverite povezavo kabla. Ponovno zaženite računalnik in med procesom zagona ne pritisčajte tipk na tipkovnici ali ne premikajte miške. Zaženite preizkus Stuck key (zagozdena tipka) v Diagnostiki Dell (glejte «Diagnostika Dell» na strani 43).

LICENČNA VSEBINA NI NA VOLJO V MEDIA DIRECT — Dell™ MediaDirect™ ne more potrditi zahteve Digital Rights Management (upravitelj digitalnih pravic) (DRM) na datoteki, zaradi tega datoteke ni možno predvajati (glejte «Diagnostika Dell» na strani 43).

NAPAKA V NASLOVNI VRSTICI POMNILNIKA, PREBRANA VREDNOST NI PRIČAKOVANA VREDNOST — Okvara ali nepravilno vstavljen pomnilniški modul. Ponovno namestite pomnilniške module ali jih po potrebi zamenjajte. Za več informacij glejte vašo *priročnik za servisiranje* na naslovu support.dell.com.

NAPAČNO DODELOVANJE POMNILNIKA — Program, ki ga želite zagnati, je v sporu z operacijskim sistemom, drugim programom ali pripomočkom. Izklopite računalnik, počakajte 30 sekund in ga nato ponovno zaženite. Poizkusite ponovno zagnati program. Če se obvestilo o napaki ponovno prikaže, glejte dokumentacijo programske opreme.

NAPAKA V PODATKOVNI POVEZAVI S POMNILNIKOM, PREBRANA VREDNOST NI PRIČAKOVANA VREDNOST — Okvara ali nepravilno vstavljen pomnilniški modul. Ponovno namestite pomnilniške module ali jih po potrebi zamenjajte. Za več informacij glejte vašo *priročnik za servisiranje* na naslovu support.dell.com.

PODVOJENA BESEDA V NASLOVNI VRSTICI POMNILNIKA, PREBRANA VREDNOST NI PRIČAKOVANA VREDNOST — Okvara ali nepravilno vstavljen pomnilniški modul. Ponovno namestite pomnilniške module ali jih po potrebi zamenjajte. Za več informacij glejte vašo *priročnik za servisiranje* na naslovu support.dell.com.

SODO/LIHA NAPAKA V NASLOVNI VRSTICI POMNILNIKA, PREBRANA VREDNOST NI PRIČAKOVANA VREDNOST — Okvara ali nepravilno vstavljen pomnilniški modul. Ponovno namestite pomnilniške module ali jih po potrebi zamenjajte. Za več informacij glejte vaša *priročnik za servisiranje* na naslovu **support.dell.com**.

NAPAKA PRI ZAPISOVANJU/BRANJU NASLOVNE VRSTICE POMNILNIKA, PREBRANA VREDNOST NI PRIČAKOVANA VREDNOST — Okvara ali nepravilno vstavljen pomnilniški modul. Ponovno namestite pomnilniške module ali jih po potrebi zamenjajte. Za več informacij glejte vaša *priročnik za servisiranje* na naslovu **support.dell.com**.

NI ZAGONSKE NAPRAVE — Računalnik ne najde trdega diska. Če ste za zagonsko napravo izbrali trdi disk, preverite ali je ustrezno nameščen in vstavljen in vsebuje particijo za zagon.

NA TRDEM DISKU NI ZAGONSKEGA SEKTORJA — Napaka operacijskega sistema. Kontaktirajte Dell (glejte «Kontaktiranje Dell» na strani 69).

NI PREKINITVE V DELOVANJU ČASOMERILCA — Možna okvara integriranega vezja na sistemski plošči. Zaženite pregled sistema sklopa v Diagnostiki Dell (glejte «Diagnostika Dell» na strani 43).

NI DOVOLJ POMNILNIKA ALI SREDSTEV. IZKLJUČITE NEKAJ PROGRAMOV IN POIZKUSITE ZNOVA — Odprtih je preveč programov. Zaprite vsa okna in odprite program, ki ga želite uporabljati.

NI OPERACIJSKEGA SISTEMA — Ponovno namestite trdi disk (glejte vaša *priročnik za servisiranje* na naslovu **support.dell.com**). Če se težava ponovi, kontaktirajte Dell (glejte «Kontaktiranje Dell» na strani 69).

NAPAČNA KONTROLNA VSOTA V DODATNEM ROM-U — Okvara dodatnega ROM-a. Kontaktirajte Dell (glejte «Kontaktiranje Dell» na strani 69).

NE NAJDEM POTREBNE DATOTEKE .DLL — Program, ki ga želite odpreti, ne vsebuje bistvenih datotek. Odstranite in ponovno namestite program.

Windows XP:

- 1 Kliknite gumb **Start** → **Control Panel** (nadzorna plošča) → **Add or Remove Programs** (dodaj ali odstrani programe) → **Program and features** (programi in funkcije).
- 2 Izberite program, ki ga želite odstraniti.
- 3 Kliknite **Uninstall** (odstrani).
- 4 Za navodila o nameščanju glejte dokumentacijo priloženo programu.

Windows Vista:

- 1 Kliknite gumb Start sistema Windows Vista  → **Control Panel** (nadzorna plošča) → **Programs** (programi) → **Programs and Features** (programi in funkcije).
- 2 Izberite program, ki ga želite odstraniti.
- 3 Kliknite **Uninstall** (odstrani).
- 4 Za navodila o nameščanju glejte dokumentacijo priloženo programu.

NE NAJDEM SEKTORJA — Operacijski sistem ne najde sektorja na trdem disku. Prisoten je lahko okvarjen sektor ali neveljavna tabela FAT na trdem disku. Zaženite Windows pripomoček za pregled napak in preglejte strukturo datotek na trdem disku. Glejte Windows Help and Support (pomoč in podpora) za navodila (kliknite **Start** → **Help and Support** (pomoč in podpora)). Če je prisotna velika količina okvarjenih sektorjev, ustvarite varnostno kopijo podatkov (če je možno) in formatirajte trdi disk.

NAPAKA V SLEDENJU — Operacijski sistem ne najde določene sledi na trdem disku.

NAPAKA PRI ZAUSTAVITVI SISTEMA — Možna okvara integriranega vezja na sistemski plošči. Zaženite pregled systemskega sklopa v Diagnostiki Dell (glejte «Diagnostika Dell» na strani 43).

URA ZA ČAS DNEVA SE JE UGASNILA — Neveljavne nastavitve systemske konfiguracije. Računalnik priključite v vtičnico električnega omrežja in napolnite akumulator. Če se težava ponovi, poizkusite obnoviti podatke z uporabo programa systemskih nastavitvev in nato nemudoma zapustite program (glejte vaša *priročnik za servisiranje* na naslovu support.dell.com). Če se obvestilo ponovno prikaže, kontaktirajte Dell (glejte «Kontaktiranje Dell» na strani 69).

ČAS DNEVA SE JE USTAVIL — Nadomestni akumulator, ki podpira nastavitve systemske konfiguracije, je potrebno napolniti. Računalnik priključite v vtičnico električnega omrežja in napolnite akumulator. Če se težava ponovi, kontaktirajte Dell (glejte «Kontaktiranje Dell» na strani 69).

ČAS DNEVA NI NASTAVLJEN, POŽENITE PROGRAM SYSTEMSKIH NASTAVITEV — Čas ali datum, shranjen v programu systemskih nastavitvev, se ne ujema s systemsko uro. Popravite nastavitve za možnosti **Date** (datum) in **Time** (čas). Za več informacij glejte vaša *priročnik za servisiranje* na naslovu support.dell.com.

NAPAKA ŠTEVCA 2 ZA ČASOMERILEC — Možna okvara integriranega vezja na sistemski plošči. Zaženite pregled sistemskega sklopa v Diagnostiki Dell (glejte «Diagnostika Dell» na strani 43).

NEPRIČAKOVANA PREKINITEV V ZAŠČITENEM NAČINU — Možna okvara krmilnika tipkovnice ali nepravilno vstavljen pomnilniški modul. Izvršite preizkuse na pomnilniku in krmilniku tipkovnice v Diagnostiki Dell (glejte «Diagnostika Dell» na strani 43).

X:\ NI NA VOLJO. NAPRAVA NI NA VOLJO — Vstavite ploščo v pogon in poizkusite znova.

OPOZORILO: AKUMULATOR JE SKORAJ PRAZEN — Akumulator je skoraj prazen. Zamenjajte akumulator ali priključite računalnik na električno omrežje; drugače vključite način hibernacije (stanje mirovanja) ali ugasnite računalnik.

Sistemska obvestila



OPOMBA: Če prikazanega sporočila ni na seznamu, glejte dokumentacijo bodisi operacijskega sistema ali programa, ki je bil zagnan med prikazom sporočila.

OPOZORILO! PREJŠNJI POSKUS ZAGONA TEGA SISTEMA JE BIL PREKINJEN NA TOČKI PREVERJANJA [NNNN]. ZA LAŽJE ODPRAVLJANJE TEŽAVE SI ZAPIŠITE TOČKO PREVERJANJA IN KONTAKTIRAJTE DELLOVO TEHNIČNO PODORO — Računalnik se trikrat zapored ni zagnal zaradi iste napake (za pomoč glejte «Kontaktiranje Dell» na strani 69).

NAPAKA KONTROLNE VSOTE CMOS — Možna okvara matične plošče ali skoraj prazen akumulator RTC-ja. Zamenjajte akumulator. Glejte *priročnik za servisiranje* na spletnem mestu support.dell.com ali glejte «Kontaktiranje Dell» na strani 69 za pomoč.

OKVARA VENTILATORJA ZA PROCESOR (CPU) — Okvara ventilatorja za procesor. Zamenjajte ventilator za procesorja. Glejte *priročnik za servisiranje* na spletnem mestu support.dell.com.

OKVARA POGONA TRDEGA DISKA — Možna okvara trdega diska med OBJAVO trdega diska. Preglejte kable, zamenjajte trde diske ali glejte «Kontaktiranje Dell» na strani 69 za pomoč.

NAPAKA PRI BRANJU POGONA TRDEGA DISKA — Možna okvara trdega diska med preizkusom zagona trdega diska (za pomoč glejte «Kontaktiranje Dell» na strani 69).

OKVARA TIPKOVNICE — Okvara tipkovnice ali odklopljen kabel tipkovnice.

NI ZAGONSKE NAPRAVE — Na trdem disku ni zagonske particije, kabel trdega diska ni priključen ali ni zagonske naprave.

- Če ste za zagonsko napravo izbrali trdi disk, preverite ali so kabli ustrezno priključen, pogon pravilno nameščen in izbran za zagonsko napravo.
- Odprite sistemske nastavitve in preverite ali je vrstni red zagonskih informacij pravilen (glejte vaša *priručnik za servisiranje* na spletnem mestu support.dell.com).

NI PREKINITVE V DELOVANJU ČASOMERILCA — Vezje na sistemski plošči je lahko okvarjen ali napaka matične plošče (za pomoč glejte «Kontaktiranje Dell» na strani 69).

NAPAKA PREKOMERNEGA PRETOKA PREKO USB PRIKLJUČKA —

Odklopite USB napravo. Za USB napravo uporabite zunanji vir električne energije.

OBVESTILO - SISTEM ZA SAMODEJNI NADZOR TRDEGA DISKA JE SPOROČIL, DA JE PARAMETER PRESEGEL NORMALNO DELOVNO OBMOČJE. DELL PRIPOROČA, DA REDNO SHRANJUJETE VARNOSTNE KOPIJE VAŠIH PODATKOV. PARAMETER IZVEN OBMOČJA LAHKO NAKAZUJE NA OKVARO TRDEGA DISKA — Napaka S.M.A.R.T, možna okvara trdega diska. To funkcijo lahko vključite ali izključite v nastavitvah BIOS.

Odpravljanje težav s programsko in strojno opremo

Če naprava med nastavitvijo operacijskega sistema ni zaznana ali pa je zaznana, a je nepravilno konfigurirana, lahko z odpravljanjem težav strojne opreme rešite nezdružljivost.

Zagon programa Hardware Troubleshooter:

Windows XP:

- 1 Kliknite **Start** → **Help and Support** (pomoč in podpora).
- 2 V iskalno polje vpišite `hardware troubleshooter` (odpravljanje težav strojne opreme) in pritisnite <Enter> za iskanje.
- 3 V odseku **Fix a Problem** (odpravi težavo) kliknite **Hardware Troubleshooter** (odpravljanje težav strojne opreme).

Iz seznama **Hardware Troubleshooter** (odpravljanje težav strojne opreme) izberite možnost, ki najbolje opisuje težavo in kliknite **Next** (naslednji) za nadaljevanje postopka odpravljanja težave.

Windows Vista:

- 1 Kliknite gumb start v sistemu Windows Vista , in kliknite **Help and Support** (pomoč in podpora).
- 2 V iskalno polje vpišite `hardware troubleshooter` (odpravljanje težav strojne opreme) in pritisnite <Enter> za iskanje.
- 3 Iz rezultata iskanja izberite možnost, ki najbolj ustreza težavi in zaključite postopek odpravljanja težav.

Diagnostika Dell

 **OPOZORILO:** Preden se lotite naslednjih postopkov, preberite varnostna navodila, ki so priložena vašemu računalniku.

Kdaj uporabiti Diagnostiko Dell

Če imate težave z računalnikom, izvedite preverjanja po navodilih Lockups and Software Problems (zamrznitve in težave s programsko opremo) (glejte «Lockups and Software Problems (Zamrznitve in težave s programsko opremo)» na strani 47) in zaženite Diagnostiko Dell preden se obrnete na Dell za tehnično pomoč.

Priporočamo vam, da pred začetkom natisnete te postopke.

 **OBVESTILO:** Diagnostika Dell deluje le na računalnikih Dell.

 **OPOMBA:** CD plošča z Dell *Drivers and Utilities* (gonilniki in pripomočki) je neobvezna in je morda ne boste dobili z računalnikom.

Glejte *priročnik za servisiranje* na naslovu support.dell.com za informacije o konfiguraciji vašega računalnika in preverite, če je testirana naprava aktivna in prikazana v programu sistemskih nastavitvev.

Zaženite Diagnostiko Dell z vašega trdega diska ali medija z *Drivers and Utilities* (gonilniki in pripomočki).

Zaganjanje Diagnostike Dell s pogona trdega diska

 **OPOMBA:** Če vaš računalnik ne more prikazati slike na zaslonu, glejte «Kontaktiranje Dell» na strani 69.

- 1 Računalnik priključite v delujočo električno vtičnico.
- 2 Vklonite (ali ponovno zaženite) računalnik.
- 3 Ko se pojavi logotip DELL™, nemudoma pritisnite <F12>. Iz menija izberite **Diagnostics** (diagnostika) in pritisnite <Enter>.

 **OPOMBA:** Če ste čakali predolgo in se ob čakanju pojavi logotip operacijskega sistema, počakajte, da se naloži namizje Microsoft® Windows® in nato izklopite računalnik in poizkusite znova.

 **OPOMBA:** Če vidite obvestilo, da ni bilo mogoče najti nobene diagnostične particije, zaženite Diagnostiko Dell z medija z *Drivers and Utilities* (gonilniki in pripomočki).

- 4 Za zagon Diagnostike Dell z diagnostične particije na vašem trdem disku, pritisnite katerokoli tipko in sledite navodilom na zaslonu.

Zagon Diagnostike Dell z medija z *Drivers and Utilities* (gonilniki in pripomočki)

- 1 Vstavite medij z *Drivers and Utilities* (gonilniki in pripomočki).
- 2 Zaustavite računalnik in ga ponovno zaženite.

Ko se pojavi logotip DELL™, nemudoma pritisnite <F12>.

 **OPOMBA:** Če ste čakali predolgo in se ob čakanju pojavi logotip operacijskega sistema, počakajte, da se naloži namizje Microsoft® Windows® in nato izklopite računalnik in poizkusite znova.

 **OPOMBA:** Naslednji koraki le za enkrat spremenijo zaporedje zagona. Pri naslednjem zagonu se računalnik zažene glede na naprave, ki so določene v sistemskih nastavitvah.

- 3 Ko se pojavi seznam zagonskih naprav, označite **CD/DVD/CD-RW** pogon in pritisnite <Enter>.
- 4 Iz menija izberite možnost **Boot from CD-ROM** (zagon s CD-ROM pogona) in pritisnite <Enter>.
- 5 Vpišite 1, za zagon menija na CD plošči, in za nadaljevanje pritisnite <Enter>.

- 6 V oštevilčenem seznamu izberite **Run the 32 Bit Dell Diagnostics** (zaženi 32-bitno Diagnostiko Dell). Če je navedenih več različic, izberite različico, ki je primerna za vaš računalnik.
- 7 Ko se prikaže **Main Menu** (glavni meni) Diagnostike Dell, izberite zelen preizkus in sledite navodilom na zaslonu.

Nasveti za odpravljanje napak

Pri odpravljanju težav z vašim računalnikom, sledite tem napotkom:

- Če ste pred pojavom težave dodali ali odstranili del, preglejte postopek in ustreznost namestitve (glejte vašo *priročnik za servisiranje* na naslovu **support.dell.com**).
- Če naprava ne deluje, preverite ali je ustrezno priključena.
- Če se na zaslonu pojavi obvestilo o napaki, si zapišite točno vsebino obvestila. To obvestilo je lahko v pomoč tehničnemu osebju, ki bo postavilo diagnozo in odpravilo težavo.
- Če se obvestilo o napaki prikaže v programu, glejte dokumentacijo, ki je priložena programu.



OPOMBA: Postopki, navedeni v tem dokumentu, so namenjeni za privzet pogled v sistemu Windows, zato pri uporabi pogleda Windows Classic (klasičen pogled) ti ne veljajo več.

Težave z napajanjem



OPOZORILO: Preden se lotite naslednjih postopkov, preberite varnostna navodila, ki so priložena vašemu računalniku.

ČE LUČKA NAPA JANJA NE SVETI — Računalnik je bodisi izklopljen ali ne prejema električne energije.

- Ponovno vstavite napajalni kabel v priključek, na hrbtni strani računalnika, in električno vtičnico.
- Ko preverjate pravilno delovanje računalnika ne uporabljajte podaljškov, razdelilcev ali zaščitnih naprav.
- Preverite ali je električni podaljšek, ki ga uporabljate, vstavljen v električno vtičnico in vključen.

- Preverite delovanje električne vtičnice z drugo napravo, recimo namizno svetilko.
- Glavni napajalni kabel in povezovalni kabel morata biti ustrezno priključena na sistemsko ploščo (glejte vašo *priročnik za servisiranje* na naslovu **support.dell.com**).

ČE LUČKA NAPAJANJA SVETI Z MODRO BARVO, HKRATI PA SE RAČUNALNIK NE ODZIVA —

- Preverite ali je zaslon ustrezno priključen in vklopljen.
- Če je zaslon priključen in vklopljen, glejte «Kode piskov» na strani 34.

ČE LUČKA NAPAJANJA UTRIPA Z MODRO BARVO — Računalnik je v stanju pripravljenosti. Za normalno delovanje pritisnite tipko na tipkovnici, premaknite miško ali pritisnite gumb za napajanje.

ČE LUČKA NAPAJANJA UTRIPA Z ORANŽNO BARVO — Računalnik prejema električno energijo, možna okvara ali nepravilno nameščena naprava.

- Odstranite in nato ponovno namestite vse pomnilniške module (glejte vašo *priročnik za servisiranje* na naslovu **support.dell.com**).
- Odstranite in nato ponovno namestite razširitvene kartice, vključno z grafično kartico (glejte vašo *priročnik za servisiranje* na naslovu **support.dell.com**).

ČE LUČKA NAPAJANJA SVETI Z ORANŽNO BARVO — Prisotna je težava z napajanjem; okvarjena nepravilno nameščena naprava.

- Preverite ali so napajalni kabli za procesor pravilno vstavljeni v napajalni priključek sistemske plošče (glejte vašo *priročnik za servisiranje* na naslovu **support.dell.com**).
- Glavni napajalni kabel in povezovalni kabel morata biti ustrezno priključena na sistemsko ploščo (glejte vašo *priročnik za servisiranje* na naslovu **support.dell.com**).

ODPRAVITE MOTNJE — Nekaj znanih vzrokov motenj:

- Napajalni kabli, kabli za tipkovnice in miške
- Na podaljšek je priključenih preveč naprav
- Več podaljškov je priključenih na isto električno vtičnico

Težave s pomnilnikom



OPOZORILO: Preden se lotite naslednjih postopkov, preberite varnostna navodila, ki so priložena vašemu računalniku.

ČE SE PRIKAŽE OBVESTILO O NEZADOSTNI KOLIČINI POMNILNIKA —

- Težavo je možno odpraviti, če shranite in zaprite vse odprte datoteke in ugasnite vse odprte programe, ki jih ne uporabljate.
- Glejte dokumentacijo programske opreme o minimalnih zahtevah za pomnilnik. Če je potrebno, namestite dodaten pomnilniški modul (glejte vaša *priročnik za servisiranje* na naslovu **support.dell.com**).
- Ponovno namestite pomnilniške module (glejte vaša *priročnik za servisiranje* na naslovu **support.dell.com**), da s tem zagotovite uspešno komunikacijo med računalnikom in pomnilnikom.
- Zaženite Diagnostiko Dell (glejte «Diagnostika Dell» na strani 43).

ČE SE POJAVIJO DRUGE TEŽAVE S POMNILNIKOM —

- Ponovno namestite pomnilniške module (glejte vaša *priročnik za servisiranje* na naslovu **support.dell.com**), da s tem zagotovite uspešno komunikacijo med računalnikom in pomnilnikom.
- Upoštevajte smernice za namestitev pomnilnika (glejte vaša *priročnik za servisiranje* na naslovu **support.dell.com**).
- Računalnik mora podpirati pomnilnik, ki ga uporabljate. Za več informacij o tipih pomnilnika, ki jih podpira vaš računalnik, glejte «Pomnilnik» na strani 24.
- Zaženite Diagnostiko Dell (glejte «Diagnostika Dell» na strani 43).

Lockups and Software Problems (Zamrznitve in težave s programsko opremo)



OPOZORILO: Preden se lotite naslednjih postopkov, preberite varnostna navodila, ki so priložena vašemu računalniku.

Računalnik se ne vklopi

PREVERITE ALI JE ELEKTRIČNI KABEL VSTAVLJEN V RAČUNALNIK IN ELEKTRIČNO VTIČNICO

Računalnik se ne odziva



OBVESTILO: Če operacijskega sistema ne morete pravilno izklopiti, lahko izgubite vse podatke.

IZKLOPITE RAČUNALNIK — Če se računalnik ne odzove na pritisk tipke na tipkovnici ali na premik miške, pritisnite in zadržite gumb napajanja približno 8 do 10 sekund (dokler se računalnik ne izklopi) in nato ponovno zaženite vaš računalnik.

Program se ne odziva

UGASNITE PROGRAM —

- 1 Hkrati pritisnite <Ctrl><Shift><Esc>, da s tem odprete Task Manager (upravitelj opravil).
- 2 Kliknite jeziček **Applications** (aplikacije).
- 3 Izberite program, ki se ne odziva, in nato kliknite **End Task** (končaj opravilo).

Program se večkrat zruši



OPOMBA: Večini programske opreme so priložena namestitvena navodila v dokumentaciji ali na disketi, CD-ju ali DVD-ju.

GLEJTE DOKUMENTACIJO PROGRAMSKE OPREME — Če je potrebno, odstranite in ponovno namestite program.

Program je izdelan za starejšo različico operacijskega sistema Microsoft® Windows®

ZAGON PROGRAM COMPATIBILITY WIZARD (ČAROVNIK ZDRUŽLJIVOSTI PROGRAMOV) —

Windows XP:

Program Compatibility Wizard (čarovnik združljivosti programov) nastavi program tako, da ta deluje v okolju, ki je podobno okolju drugih operacijskih sistemom (ne v XP-jih).

- 1 Kliknite gumb **Start** → **All Programs** (vsi programi) → **Accessories** (dodatki) → **Program Compatibility Wizard** (čarovnik združljivosti programov) → **Next** (naslednji).
- 2 Sledite navodilom na zaslonu.

Windows Vista:

Program Compatibility Wizard (čarovnik združljivosti programov) nastavi program tako, da ta deluje v okolju, ki je podobno okolju drugih operacijskih sistemom (ne v Visti).

- 1 Kliknite **Start**  → **Control Panel** (nadzorna plošča) → **Programs** (programi) → **Use an older program with this version of Windows** (uporabi starejši program s to različico operacijskega sistema Windows).
- 2 V **uvodnem** zaslonu, kliknite **Next** (naslednji).
- 3 Sledite navodilom na zaslonu.

Prikaže se povsem modri zaslon

IZKLOPITE RAČUNALNIK — Če se računalnik ne odzove na pritisk tipke na tipkovnici ali na premik miške, pritisnite in zadržite gumb napajanja približno 8 do 10 sekund (dokler se računalnik ne izklopi) in nato ponovno zaženite vaš računalnik.

Druge težave s programsko opremo

ZA VEČ INFORMACIJ PREGLEJTE DOKUMENTACIJO PROGRAMSKE OPREME ALI KONTAKTIRAJTE PROIZVAJALCA PROGRAMSKE OPREME —

- Preverite ali je program združljiv z operacijskim sistemom, ki je nameščen na vaš računalnik.
- Preverite ali je vaš računalnik v skladu z minimalnimi strojnimi zahtevami za zagon programske opreme. Za več informacij glejte dokumentacijo programske opreme.
- Preverite ali je program ustrezno nameščen in nastavljen.
- Potrdite združljivost gonilnikov naprave s programom.
- Če je potrebno, odstranite in ponovno namestite program.

NEMUDOMA USTVARITE VARNOSTNO KOPIJO VAŠIH PODATKOV

- Uporabite program za iskanje računalniških virusov in preglejte trdi disk, diskete, CD-je ali DVD-je
- Shranite in zaprite odprte datoteke ali programe in preko menija Start izklopite vaš računalnik

Dellova tehnična storitev za posodobitve

Dellova tehnična storitev za posodobitve nudi vnaprejšnjo obveščanje o posodobitvah za programsko in strojno opremo vašega računalnika. Ta storitev je brezplačna in jo lahko prilagodite glede na vsebino, obliko in pogostost prejemanja sporočil.

Dellova tehnična storitev za posodobitev je dosegljiva na naslovu support.dell.com/technicalupdate.

Dell Support Utility (podporni pripomoček)

Program Dell Support Utility je nameščen na računalniku in dosegljiv preko ikone Dell Support, , na opravljeni vrstici ali gumba **Start**. To storitev uporabite za dodatne podporne informacije, posodobitve programske opreme in preglede stanja vašega računalniškega okolja.

Odpiranje Dell Support Utility

Program Dell Support Utility je na voljo preko  ikone na opravljeni vrstici ali iz menija **Start**.

Če na namizju ni ikone Dell Support:

- 1 Kliknite **Start** → **All Programs** (vsi programi) → **Dell Support** → **Dell Support Settings** (nastavitve za Dell Support).
- 2 Možnost **Show icon on the taskbar** (prikaži ikono na opravljeni vrstici) mora biti obkljukana.



OPOMBA: Če program Dell Support Utility ni na voljo iz menija **Start**, pojdite na naslov support.dell.com in prenesite programsko opremo.

Program Dell Support Utility je prilagojen za vaše računalniško okolje.

Odziv  ikone v opravljeni vrstici je odvisen od načina klika - enojni klik, dvojni klik ali desni klik.

Klik ikone Dell Support

kliknite ali desno kliknite  ikono za naslednja opravila:

- Pregled računalniškega okolja.
- Ogljed nastavitvev Dell Support Utility.
- Dostop do datoteke pomoči za Dell Support Utility.

- Ogled pogosto zastavljenih vprašanj.
- Več o Dell Support Utility.
- Izhod iz Dell Support Utility.

Dvoklik ikone Dell Support

Dvokliknite  ikono za ročni pregled računalniškega okolja, ogled pogosto zastavljenih vprašanj, datotek pomoči za Dell Support Utility in nastavitev za Dell Support.

Za več informacij o Dell Support Utility kliknite vprašaj (?) na zgornjem delu zaslona **Dell™ Support**.

Ponovna namestitvev programske opreme

Gonilniki



Kako najti gonilnike

Če imate težave s katero od naprav, najdete njen gonilnik in preverite, če je ta vzrok težave, ter ga po potrebi posodobite.

Windows XP:

- 1 Kliknite **Start** → **Control Panel** (nadzorna plošča).
- 2 Pod **Pick a Category** (izberite kategorijo) kliknite **Performance and Maintenance** (zmogljivosti in vzdrževanje) in kliknite **System** (sistem).
- 3 V oknu **System Properties** (lastnosti sistema) kliknite jeziček **Hardware** (strojna oprema) in nato **Device Manager** (upravitelj naprav).

Windows Vista:

- 1 V programu Windows Vista kliknite gumb Start , in z desno miškino tipko kliknite **Computer** (računalnik).
- 2 Kliknite **Properties** (lastnosti) → **Device Manager** (upravitelj naprave).
 **OPOMBA:** Prikaže se okno **User Account Control** (nadzor uporabniškega računa). Če ste skrbnik računalnika, kliknite **Continue** (nadaljaj); drugače pred nadaljevanjem pokličite vašega skrbnika.

Preverite ali se na seznamu nahaja naprava, ki ima poleg ikone klicaj (rumeni krogec s [!]).

Če je zraven imena naprave prisoten klicaj, boste morali ponovno namestiti gonilnik ali namestiti novejšega (glejte «Ponovno nameščanje gonilnikov in pripomočkov» na strani 54).

Ponovno nameščanje gonilnikov in pripomočkov



- ➔ **OBVESTILO:** Na spletni strani za podporo izdelkom Dell, support.dell.com, in vašem mediju z *Drivers and Utilities* (gonilniki in pripomočki) lahko najdete odobrene gonilnike za računalnike Dell™. Če namestite gonilnike od drugega vira, se lahko pojavijo težave z delovanjem računalnika.

Obnovitev starejše različice gonilnika za napravo

Windows XP:

- 1 Kliknite **Start**→ **My Computer** (moj računalnik)→ **Properties** (lastnosti)→ **Hardware** (strojna oprema)→ **Device Manager** (upravitelj naprave).
- 2 Z desno miškino tipko kliknite na napravo, za katero je bil nameščen nov gonilnik in kliknite **Properties** (lastnosti).
- 3 Kliknite na jeziček **Drivers** (gonilniki)→ **Roll Back Driver** (povrnitev gonilnika na prejšnjo stanje).

Windows Vista:

- 1 V programu Windows Vista kliknite gumb Start  in z desno miškino tipko kliknite **Computer** (računalnik).
- 2 Kliknite **Properties** (lastnosti)→ **Device Manager** (upravitelj naprave).
 **OPOMBA:** Prikaže se okno **User Account Control** (nadzor uporabniškega računa). Če ste skrbnik računalnika, kliknite **Continue** (nadaljaj); drugače pred nadaljevanjem pokličite vašega skrbnika.
- 3 Z desno miškino tipko kliknite na napravo, za katero je bil nameščen nov gonilnik in kliknite **Properties** (lastnosti).
- 4 Kliknite na jeziček **Drivers** (gonilniki)→ **Roll Back Driver** (povrnitev gonilnika na prejšnjo stanje).

Če povrnitev gonilnika na prejšnjo stanje ne odpravi težave, uporabite System Restore (obnovitev sistema) (glejte «Obnovitev vašega operacijskega sistema» na strani 56) in povrnite računalnik na stanje pred namestitvijo novega gonilnika.

Uporaba CD plošče z gonilniki in storitvami

Če uporaba programa Device Driver Rollback ali System Restore (glejte «Obnovitev vašega operacijskega sistema» na strani 56) ne odpravi težave, ponovno namestite gonilnik iz medija z *Drivers and Utilities* (gonilniki in pripomočki).

- 1 Ko imate na zaslonu prikazano namizje sistema Windows, vstavite v računalnik vaš medij z *Drivers and Utilities* (gonilniki in pripomočki).

Če prvič uporabljate medij z *Drivers and Utilities* (gonilniki in pripomočki) pojdite na korak 2. Če ne, pojdite na korak 5.

- 2 Ko se z medija z *Drivers and Utilities* (gonilniki in pripomočki) zažene namestitveni program, sledite pozivom na zaslonu.



OPOMBA: V večini primerov se program za *Drivers and Utilities* (gonilnike in pripomočke) zažene samodejno. Če se ne, zaženite program Windows Explorer, kliknite na imenik pogona z vašim medijem in nato dvokliknite datoteko **autorcd.exe**.

- 3 Ko se prikaže okno **InstallShield Wizard Complete** (čarovnik je končal namestitev), odstranite medij z *Drivers and Utilities* (gonilniki in pripomočki) in kliknite **Finish** (končaj) za ponovni zagon računalnika.
- 4 Ko se prikaže namizje sistema Windows, ponovno vstavite medij z *Drivers and Utilities* (gonilniki in pripomočki).
- 5 Na zaslonu **Welcome Dell System Owner** (dobrodošli lastnik sistema Dell), kliknite **Next** (naslednji).



OPOMBA: Program *Drivers and Utilities* (gonilniki in pripomočki) prikaže gonilnike samo za strojno opremo, ki je bila tovarniško vgrajena v vaš računalnik. Če ste namestili dodatno strojno opremo je možno, da gonilniki za to ne bodo prikazani. Če gonilniki niso prikazani zaprite program *Drivers and Utilities* (gonilniki in pripomočki). Za informacije o gonilnikih glejte dokumentacijo, ki je bila priložena napravi.

Prikaže se obvestilo, ki navaja, da je medij z viri našel strojno opremo v vašem računalniku.



Gonilniki, ki jih uporablja vaš računalnik, so samodejno prikazani v oknu **My Drivers—The ResourceCD has identified these components in your system** (moji gonilniki—CD plošča z viri je v vašem sistemu našla komponente).

- 6 Kliknite gonilnik, ki ga želite ponovno namestiti in sledite navodilom na zaslonu.

Če določen gonilnik ni nameščen, potem vaš operacijski sistem ne potrebuje tega gonilnika.

Ročna namestitvev gonilnikov

Po namestitvi datotek gonilnika na vaš trdi disk (opisano v prejšnjem odseku):

- 1 V programu Windows Vista kliknite gumb Start  in z desno miškino tipko kliknite **Computer** (računalnik).
- 2 Kliknite **Properties** (lastnosti)→ **Device Manager** (upravitelj naprave).
 **OPOMBA:** Prikaže se okno **User Account Control** (nadzor uporabniškega računa). Če ste skrbnik računalnika, kliknite **Continue** (nadaljaj); drugače pred nadaljevanjem pokličite vašega skrbnika.
- 3 Dvokliknite tip naprave, za katero nameščate gonilnik (na primer, **Audio** ali **Video**).
- 4 Dvokliknite na ime naprave, za katero nameščate gonilnik.
- 5 Kliknite ježiček **Driver** (pogon)→ **Update Driver** (posodobi gonilnik)→ **Browse my computer for driver software** (brskaj po mojem računalniku za programsko opremo gonilnika).
- 6 Kliknite **Browse** (brskaj) in poiščite mesto, kjer ste namestili datoteke gonilnika.
- 7 Ko se prikaže ime ustreznega gonilnika, kliknite ime gonilnika→ **OK** (v redu)→ **Next** (naslednji).
- 8 Kliknite **Finish** (končaj) in ponovno zaženite vaš računalnik.

Obnovitev vašega operacijskega sistema

Vaš operacijski sistem lahko obnovite na naslednje načine:

- Program Microsoft® Windows® System Restore (obnovitev sistema Microsoft Windows) povrne računalnik na prejšnjo stanje, brez vplivanja na podatkovne datoteke. Uporabite program System Restore kot prvo rešitev za obnovitev vašega operacijskega sistema in ohranitev podatkovnih datotek.
- Obnovitev tovarniških nastanitev «Dell™ Factory Restore» (ki je na voljo za Windows Vista®), povrne vaš trdi disk na stanje, ko ste kupili računalnik. Oba programa izbrišeta vse podatke s trdega diska in odstranita programe, ki ste jih namestili po prejemu računalnika. Uporabite program Dell Factory Image Restore samo v primeru, da program System Restore (obnovitev sistema) ni odpravil težave z vašim operacijskim sistemom.

- Če ste zraven vašega računalnika prejeli ploščo *Operating System* (operacijskim sistemom), jo lahko uporabite za obnovitev vašega operacijskega sistema. Pozor, uporaba plošče *Operating System* (operacijskim sistemom), prav tako izbriše vse podatke na trdem disku. Ploščo uporabite *samo*, če program System Restore ni odpravil težave z vašim operacijskim sistemom.

Uporaba Microsoft® Windows® System Restore

Operacijski sistem Windows vsebuje možnost obnovitve sistema, ki povrne vaš računalnik na stanje (brez vpliva na podatkovne datoteke) pred namestitvijo nezaželenih ali težavnih programske opreme, strojne opreme ali gonilnikov. Vse spremembe, ki jih izvrši program System Restore, lahko povsem razveljavite.



OBVESTILO: Naredite redne varnostne kopije podatkovnih datotek. Obnovitev sistema ne nadzoruje in ne obnavlja podatkovnih datotek.



OPOMBA: Postopki, navedeni v tem dokumentu, so namenjeni za privzet pogled v sistemu Windows, zato pri uporabi pogleda Windows Classic (klasičen pogled) ti ne veljajo več.

Zagon programa za obnovitev sistema



Windows XP:



OBVESTILO: Preden obnovite računalnik v prejšnje stanje delovanja, shranite in zaprite vse odprte datoteke in programe. Ne spreminjajte, odpirajte ali brišite datotek ali programov, dokler obnovitev sistema ni zaključena.

- 1 Kliknite gumb **Start** → **All Programs** (vsi programi) → **Accessories** (dodatki) → **System Tools** (sistemska orodja) → **System Restore** (obnovitev sistema).
- 2 Kliknite bodisi **Restore my computer to an earlier time** (povrni moj računalnik na prejšnje stanje) ali **Create a restore point** (ustvari točko za obnovitev).
- 3 Kliknite **Next** (naslednji) in sledite preostalim odzivom na zaslonu.

Windows Vista:

- 1 Kliknite **Start** .
- 2 V iskalno okno Start vpišite `System Restore` (obnovitev sistema) in pritisnite <Enter>.
 **OPOMBA:** Prikaže se okno **User Account Control** (nadzor uporabniškega računa). Če ste skrbnik računalnika, kliknite **Continue** (nadaljaj); drugače pred nadaljevanjem pokličite vašega skrbnika.
- 3 Kliknite **Next** (naslednji) in sledite preostalim odzivom na zaslону.

V primeru, da program System Restore (obnovitev sistema) ni odpravil težave, lahko razveljavite zadnjo obnovitev sistema. (Glejte «Razveljavitev zadnje obnovitve sistema» na strani 58.)

Razveljavitev zadnje obnovitve sistema

-  **OBVESTILO:** Preden razveljavite zadnjo obnovitev sistema, shranite in zaprite vse odprte datoteke in programe. Ne spreminjajte, odpirajte ali brišite datotek ali programov, dokler obnovitev sistema ni zaključena.

Windows XP:

- 1 Kliknite gumb **Start** → **All Programs** (vsi programi) → **Accessories** (dodatki) → **System Tools** (sistemska orodja) → **System Restore** (obnovitev sistema).
- 2 Kliknite **Undo my last restoration** (razveljavi mojo zadnjo obnovitev) in kliknite **Next** (naslednji).

Windows Vista:

- 1 Kliknite **Start** .
- 2 V iskalno okno Start vpišite `System Restore` (obnovitev sistema) in pritisnite <Enter>.
- 3 Kliknite **Undo my last restoration** (razveljavi mojo zadnjo obnovitev) in kliknite **Next** (naslednji).

Omogočanje obnovitve sistema

-  **OPOMBA:** Windows Vista ne izključi programa za obnovitev sistema; neglede na pomanjkanje prostora na disku. Zaradi tega naslednji postopek velja samo za operacijski sistem Windows XP.

Če ponovno namestite Windows XP z manj kot 200 MB prostega prostora trdega diska, je obnovitev sistema samodejno onemogočena.

Delovanje programa System Restore (obnovitev sistema) preverite:

- 1 Kliknite **Start** → **Control Panel** (nadzorna plošča) → **Performance and Maintenance** (zmožljivosti in vzdrževanje) → **System** (sistem).
- 2 Kliknite na jeziček **System Restore** (obnovitev sistema) in preverite ali je potrditveno polje **Turn off System Restore** (izključi obnovitev sistema) odključano.

Uporaba «Dell factory Image Restore» (obnovitev tovarniških nastavitev)



OBVESTILO: Uporaba programov Dell Factory Image Restore zavedno izbriše vse podatke s trdega diska in odstrani vse programe ali gonilnike, ki ste jih namestili po prejetju računalnika. Če je možno, pred uporabo ustvarite varnostne kopije teh podatkov. Uporabite program Dell Factory Image Restore samo v primeru, da program System Restore (obnovitev sistema) ni odpravil težave z vašim operacijskim sistemom.



OPOMBA: Dell Factory Image Restore ni na voljo v nekaterih državah in za določene računalnike.

Uporabite Dellov program Dell Factory Image Restore (Microsoft Windows Vista) samo kot zadnjo možnost za obnovitev vašega operacijskega sistema. Te možnosti obnovijo vaš trdi disk na stanje pred nakupom računalnika. Vsi programi ali datoteke, ki ste jih dodali po prejemu vašega računalnika (vključno s podatkovnimi datotekami), so zavedno izbrisani s trdega diska. Podatkovne datoteke so dokumenti, preglednice, e-poštna sporočila, digitalne fotografije, glasbene datoteke, itd. Če je možno, ustvarite varnostno kopijo vseh podatkov pred uporabo programa Factory Image Restore.

Zagon Dell Factory Image Restore (obnovitev tovarniških nastavitev)

- 1 Vključite računalnik. Ko se prikaže logotip družbe Dell, nekajkrat pritisnite <F8>, da s tem odprete okno **Vista Advanced Boot Options** (naprednih zagonskih možnosti za operacijski sistem Vista).
- 2 Izberite **Repair Your Computer** (popravi računalnik).
- 3 V oknu **System Recovery Options** (obnovitev sistema), izberite razporeditev tiplovnice in kliknite **Next** (naslednji).

4 Za uporabo možnosti obnovitve, se prijavite kot lokalni uporabnik. Za dostop do ukaznega poziva, v polje z uporabniškim imenom vpišite `administrator` in kliknite **OK** (v redu).

5 Kliknite **Dell Factory Image Restore** (obnovitev tovarniških nastavitvev).



OPOMBA: Odvisno od vaše konfiguracije, boste morali izbrati **Dell Factory Tools** (Dellova tovarniška orodja) in nato **Dell Factory Image Restore** (obnovitev tovarniških nastavitvev).

Prikaže se uvodni zaslon programa **Dell Factory Image Restore**.

6 Na uvodni zaslon programa **Dell Factory Image Restore**, kliknite **Next** (naslednji).

Prikaže se zaslon **Confirm Data Deletion** (potrdi izbris podatkov).



OBVESTILO: Če ne želite nadaljevati z obnovitvijo tovarniških nastavitvev, kliknite **Cancel** (prekliči).

7 Če želite nadaljevati s formatiranjem trdega diska in obnovitvijo sistema na tovarniške nastavitve, kliknite v potrditveno polje in nato kliknite **Next** (naslednji). Zažene se proces obnovitve, ki lahko poteka pet ali več minut.

8 Kliknite **Finish** (končaj) za ponovni zagon računalnika.

Uporaba medija z operacijskim sistemom

Preden začnete

Če razmišljate o ponovni namestitvi operacijskega sistema Windows, da popravite težavo z novo nameščenim gonilnikom, najprej poskusite uporabiti Windows Device Driver Rollback (razveljavitev gonilnika naprave za Windows). Glejte «Obnovitev starejše različice gonilnika za napravo» na strani 54. Če razveljavitev namestitve gonilnikov naprav težave ne odpravi, uporabite obnovitev sistema in računalnik vrnite v stanje, v katerem je bil pred namestitvijo gonilnika naprave. Glejte «Uporaba Microsoft® Windows® System Restore» na strani 57.



OBVESTILO: Preden izvedete namestitev, naredite varnostne kopije vseh podatkovnih datotek na primarnem pogonu trdega diska. Za navadno konfiguracije pogona trdega diska je primarni pogon trdega diska prvi pogon, ki ga zazna računalnik.

Za ponovno namestitev rabite Dell™ medij *Operating System* (opearcijski sistem) in medij z Dellovimi *Drivers and Utilities* (gonilniki in pripomočki) media.

 **OPOMBA:** Dellov Medij z *Drivers and Utilities* (gonilniki in pripomočki) vsebuje gonilnike, ki so bili nameščeni pri montaži računalnika. Uporabite Dellov medij z *Drivers and Utilities* (gonilniki in pripomočki) za namestitev katerih koli potrebnih gonilnikov. Razpoložljivost Dellovega medija z *Drivers and Utilities* (gonilniki in pripomočki) in medij z *operacijskimi sistemi* je odvisna od regije, iz katere ste naročili vaš računalnik ali zahtevali medij.

Ponovna namestitev operacijskega sistema Windows

Postopek ponovne namestitve lahko traja 1 do 2 uri, da se zaključi. Ko ponovno namestite operacijski sistem, morate prav tako ponovno namestiti gonilnike naprav, programe za zaščito pred virusi in drugo programsko opremo.

- 1 Shranite in zaprite vse odprte datoteke in programe.
- 2 Vstavite CD ploščo z *Operating System* (operacijskim sistemom).
- 3 Če se pojavi obvestilo **Install Windows** (namesti operacijski sistem Windows), kliknite **Exit** (izhod).
- 4 Ponovno zaženite računalnik.

Ko se pojavi logotip DELL, nemudoma pritisnite <F12>.

 **OPOMBA:** Če ste čakali predolgo in se ob čakanju pojavi logotip operacijskega sistema, počakajte, da se naloži namizje Microsoft Windows in nato izklopite računalnik in poizkusite znova.

 **OPOMBA:** Naslednji koraki le za enkrat spremenijo zaporedje zagona. Pri naslednjem zagonu se računalnik zažene glede na naprave, ki so določene v sistemskih nastavitvah.

- 5 Ko se pojavi seznam zagonskih naprav, označite **CD/DVD/CD-RW** pogon in pritisnite <Enter>.
- 6 Pritisnite katerokoli tipko za **zagon iz pogona CD-ROM** in sledite navodilom na zaslonu za zaključitev namestitve.

Kako do pomoči

Kako zahtevati pomoč

 **OPOZORILO:** Če morate sneti ohišje računalnika, najprej odklopite napajalne in modemske kable iz stenskih vtičnic. Sledi varnostnim navodilom, ki so priložena vašemu računalniku.

Če imate težave z vašim računalnikom lahko po naslednjem postopku izvedete diagnozo in odpravljanje težave:

- 1 «Nasveti za odpravljanje napak» na strani 45 Za informacije in postopke, ki se nanašajo na težavo z vašim računalnikom, glejte.
- 2 Za «Diagnostika Dell» na strani 43 postopke izvajanja Diagnostike Dell glejte.
- 3 Izpolnite «Kontrolni seznam za diagnostiko» na strani 68.
- 4 Za pomoč pri nameščanju in odpravljanju težav uporabite Dellovo obširno zbirko spletnih storitev, ki so na voljo na spletnem mestu (support.dell.com). Glejte «Spletne storitve» na strani 64 za bolj obširen seznam spletnih storitev Dell Support.
- 5 Če s predhodnimi koraki niste odpravili težave, glejte «Kontaktiranje Dell» na strani 69.

 **OPOMBA:** Pokličite Dell Support s telefona pri ali v bližini računalnika, da vam podporno osebje lahko pomaga pri potrebnih postopkih.

 **OPOMBA:** Dellov kodni sistem za hitre storitve ni na voljo v vseh državah.

Po odzivu Dellovega samodejnega telefonskega sistema, vtikajte vašo kodo za hitre storitve in klic bo preusmerjen ustrezni osebi za podporo uporabnikom.

Če imate kodo za hitre storitve, odprite mapo **Dell Accessories**, dvokliknite ikono **Express Service Code** (Koda za hitre storitve) in sledite navodilom.

Za navodila o uporabi Dell Support glejte «Tehnična podpora in storitve za kupce» na strani 64.



OPOMBA: Nekatere storitve niso vedno na voljo v vseh krajih zunaj ZDA. Za informacije o razpoložljivosti pokličite vašega lokalnega zastopnika za izdelke Dell.

Tehnična podpora in storitve za kupce

Dellova storitev za podporo uporabnikom lahko odgovori na vaša vprašanja v zvezi s strojno opremo Dell™. Našo osebje za podporo uporablja računalniško diagnostiko, ki omogoča hitre in natančne odgovore.

Če želite kontaktirati Dellovo storitev za podporo uporabnikom glejte «Pred klicem» na strani 67 in nato poiščite kontaktne informacije za vašo regijo ali obiščite spletno stran **support.dell.com**.

DellConnect™

DellConnect je preprosto spletno orodje, ki Dellovemu serviserju omogoča dostop do vašega računalnika, preko širokopasovne povezave, diagnozo težave in popravilo pod vašim nadzorom. Za več informacij obiščite spletno stran **support.dell.com** in kliknite **DellConnect**.

Spletne storitve

Več o Dellovih izdelkih in storitvah lahko izveste na naslednjih spletnih straneh:

www.dell.com

www.dell.com/ap (samo Azijske/Pacifiške države)

www.dell.com/jp (samo Japonska)

www.euro.dell.com (samo Evropa)

www.dell.com/la (Latinska Amerika in karibske države)

www.dell.ca (samo Kanada)

Podporo za izdelke Dell lahko najdete na naslednjih spletnih straneh in e-poštnih naslovih:

- Spletne strani Dellove podpore
support.dell.com
support.jp.dell.com (samo Japonska)
support.euro.dell.com (samo Evropa)

- E-poštni naslovi Dellove podpore
mobile_support@us.dell.com
support@us.dell.com
la-techsupport@dell.com (samo za Latinsko Ameriko in karibske države)
apsupport@dell.com (samo za Azijske/Pacifiške države)
- E-poštni naslovi za trženje in prodajo izdelkov Dell
apmarketing@dell.com (samo za Azijske/Pacifiške države)
sales_canada@dell.com (samo za Kanado)
- Protokol za prenos anonimnih datotek (FTP)
ftp.dell.com
Prijavite se z uporabniškim imenom: anonymous in za geslo uporabite vaš e-poštni naslov.

Storitev AutoTech

Dellova storitev za samodejno podporo (AutoTech) predvaja posnete odgovore na najbolj pogosto zastavljena vprašanja, ki jih postavljajo kupci Dellovih prenosnih in namiznih računalnikov.

Pri klicu storitve AutoTech uporabite številčnico na vašem telefonu za izbiro teme, ki ustreza vašemu vprašanju. Za telefonsko številko podpore za vašo regijo glejte «Kontaktiranje Dell» na strani 69.

Storitev samodejnega obveščanja o stanju naročila

Stanje kateregakoli naročenega izdelka Dell lahko preverite z obiskom spletne strani **support.dell.com**, ali če pokličete storitev za samodejno obveščanje o stanju naročila. Posnetek bo od vas zahteval informacije, ki so potrebne za poročilo in lociranje vašega naročila. Za telefonsko številko podpore za vašo regijo glejte «Kontaktiranje Dell» na strani 69.

Težave z vašim naročilom

Če imate težave z vašim naročilom, na primer manjkajoči del, nepravilen del ali napačen račun, obvestite Dellovo službo za podporo uporabnikom. Pred klicem pripravite vaš račun ali plačilni list. Za telefonsko številko podpore za vašo regijo glejte «Kontaktiranje Dell» na strani 69.

Informacije o izdelku

Če želite informacije o dodatnih izdelkih Dell ali če želite naročiti katerega od izdelkov, obiščite Dellovo spletno stran www.dell.com. Za telefonsko številko vaše regije ali za pogovor z vašim zastopnikom, glejte «Kontaktiranje Dell» na strani 69.

Vrnitev izdelkov za povračilo denarja ali garancijsko popravilo

Vse izdelke pripravite (bodisi za popravilo ali povračilo denarja) kot sledi:

- 1** Pokličite Dell, kjer vam bodo sporočili številko dovoljenja za vrnitev izdelka, katero morate jasno in vidno zapisati na zunanji del škatle.
Za telefonsko številko podpore za vašo regijo glejte «Kontaktiranje Dell» na strani 69. Dodajte kopijo računa in pismo, v katerem ste obrazložili razlog za vrnitev.
- 2** Dodajte kopijo kontrolnega seznama za diagnostiko (glejte «Kontrolni seznam za diagnostiko» na strani 68), na katerem so navedeni izvršeni preizkusi in kakršnakoli obvestila o napakah, ki jih je sporočila Diagnostika Dell (glejte «Kontaktiranje Dell» na strani 69).
- 3** Če izdelek vračate za povračilo denarja, dodajte kakršnokoli dodatno opremo, ki je bila priložena izdelku (napajalni kabli, diskete s programsko opremo, navodila in tako dalje).
- 4** Zapakirajte opremo, ki jo nameravati vrniti, v prvotno (ali enakovredno) embalažo.

Stroške pošiljanja morate kriti sami. Prav tako morate zavarovati katerikoli vrnjen izdelek in prevzeti tveganje izgube pri pošiljanju izdelka Dellu. Ne sprejemamo paketov, za katere je potrebno plačilo ob prevzemu (C.O.D.).

Vrnjeni izdelki, ki niso v skladu z zgoraj navedenimi zahtevami, bodo zavrjnjeni in poslani nazaj k izvornemu pošilatelju.

Pred klicem



OPOMBA: Pred klicem pripravite kodo za hitre storitve. Koda omogoča, da Dellov telefonski sistem za samodejno podporo učinkovito preusmeri vaš klic. Prav tako boste morali predložiti servisno oznako (nahaja se na hrbtni ali spodnji strani vašega računalnika).

Izpolnite kontrolni seznam za diagnostiko (glejte «Kontrolni seznam za diagnostiko» na strani 68). Če je možno, pred klicem vklopite računalnik in pokličite s telefona pri ali v bližini računalnika. Lahko, da boste morali vpisati nekaj ukazov s tipkovnico, predložiti podrobne informacije med postopkom odpravljanja težav ali izvršiti korake za odpravljanje težav, ki so možni samo na samem računalniku. Pri roki morate imeti računalniško dokumentacijo.



OPOZORILO: Pred delom v notranjosti ohišja računalnika, sledite varnostnim navodilom, ki so priložena vašemu računalniku.

Kontrolni seznam za diagnostiko

Ime:

Datum:

Naslov:

Telefonska številka:

Servisna oznaka (črtna koda na hrbtni ali spodnji strani računalnika):

Koda za hitre storitve:

Številka dovoljenja za vračilo izdelka (če jo je navedel Dellov tehnik za podporo):

Operacijski sistem in različica:

Naprave:

Razširitvene kartice:

Ali ste povezani v omrežje? Da Ne

Omrežje, različica in omrežni vmesnik:

Programska oprema in različice:

Če želite izvedeti vsebino datotek za zagon sistema, glejte dokumentacijo operacijskega sistema. Če je na računalnik priključen tiskalnik, natisnite vsako datoteko. Pred klicem ustrezne Dellove službe si zapišite vsebino vsake datoteke.

Sporočilo o napaki, koda piska ali diagonostična koda:

Opis težave in postopek, ki ste ga izvedli za odpravljanje težave:

Kontaktiranje Dell

Kupci v Združenih državah kličite 800-WWW-DELL (800-999-3355).





OPOMBA: Če nimate na voljo povezave z internetom lahko kontaktne informacije najdete na vašem računu o nakupu, embalaži, blagajniškemu izpisku ali katalogu izdelkov Dell.

Dell nudi različne možnosti za servis in podporo preko spleta in telefona. Storitve so odvisne od države in izdelka in niso na voljo za vsa področja. Kontaktne informacije za prodajo, tehnično podporo ali podporo uporabnikom Dellovih izdelkov:

- 1 Obiščite spletno mesto **support.dell.com** in potrdite vašo državo ali regijo iz spustnega seznama **Choose A Country/Region** (izberite državo ali regijo), ki se nahaja na dnu strani.
- 2 Kliknite **Contact Us** na levi strani in izberite ustrezno storitev ali povezavo do zelene podpore.
- 3 Izberite metodo za obvestitev družbe Dell, ki vam ustreza.

Iskanje informacij

 **OPOMBA:** Nekatero funkcije ali mediji so na voljo posebej in niso priloženi zraven vašega računalnika. Nekatero funkcije ali mediji niso na voljo za določene države.

 **OPOMBA:** Z računalnikom bodo morda prispele dodatne informacije.

Dokument/Mediji/Oznaka	Vsebina
<p>Oznaka za storitve/koda za hitre storitve</p> <p>Oznaka za storitve/koda za hitre storitve se nahaja na vašem računalniku.</p>	<ul style="list-style-type: none"> • Z oznako za storitve opredelite računalnik, ko uporabljate support.dell.com ali se obrnite na podporo. • Vnesite kodo za hitre storitve za usmeritev vašega klica, ko se boste obrnili na podporo. <p>OPOMBA: Vaša oznaka za storitve/koda za hitre storitve se nahaja na vašem računalniku.</p>

Dokument/Mediji/Oznaka	Vsebina
<p>Mediji za gonilnike in pripomočke</p> <p>Medij <i>Drivers and Utilities</i> (gonilnike in pripomočke) je CD ali DVD, ki ste ga lahko dobili zraven vašega računalnika.</p>	<ul style="list-style-type: none"> • Diagnostični program za vaš računalnik • Gonilniki za vaš računalnik <p>OPOMBA: Posodobitve za gonilnike in dokumentacijo lahko najdete na naslovu support.dell.com.</p> <ul style="list-style-type: none"> • Programska oprema za sistem prenosnika (NSS) • Datoteke za branje <p>OPOMBA: Na vašem mediju so morda vključene datoteke za branje, ki omogočajo najnovejše posodobitve tehničnih sprememb na računalniku ali naprednem tehnično-referenčnem materialu za tehnike ali izkušene uporabnike.</p>
<p>Medij operacijskega sistema</p> <p>Medij <i>operacijskega sistema</i> je CD ali DVD, ki ste ga lahko dobili zraven vašega računalnika.</p>	<p>Ponovno namestite vaš operacijski sistem.</p>
<p>Dokumentacija o varnosti, pravilnostih, garanciji in podpori</p> <p>Ta tip informacije je lahko priložen vašemu računalniku. Za dodatne informacije si oglejte domačo stran Regulatory Compliance (skladnosti z zakonodajo) na www.dell.com na naslednji spletni lokaciji: www.dell.com/regulatory_compliance.</p>	<ul style="list-style-type: none"> • Informacije o garanciji • Pogoji (samo za ZDA) • Informacije o varnosti • Informacije o pravilnostih • Ergonomske informacije • Licenčna pogodba končnega uporabnika
<p>Priročnik za servisiranje</p> <p><i>Priročnik za servisiranje</i> za vaš računalnik se nahajajo na naslovu support.dell.com.</p>	<ul style="list-style-type: none"> • Navodila za odstranitev in zamenjavo delov • Navodila za konfiguracijo sistemskih nastavitev • Navodila za odpravljanje težav

Dokument/Mediji/Oznaka	Vsebina
<p>Dell tehnološka navodila</p> <p><i>Dell tehnološka navodila</i> so na voljo na pogonu vašega trdega diska in na naslovu support.dell.com.</p>	<ul style="list-style-type: none"> • O vašem operacijskem sistemu • Uporaba in upravljanje z napravami • Razumevanje tehnologij, kot so RAID, internet, brezžična tehnologija Bluetooth®, e-pošta, omrežno povezovanje, itd.
<p>Licenčna oznaka Microsoft® Windows®</p> <p>Vaša licenca za Microsoft Windows se nahaja na vašem računalniku.</p>	<ul style="list-style-type: none"> • Vsebuje ključ izdelka za vaš operacijski sistem.

Kazalo

C

Čarovnik za prenos datotek in nastavitev, 18

čarovniki

čarovnik za prenos datotek in nastavitev, 18

čarovnik za združljivost programske opreme, 48

D

Dell

Factory Image Restore (obnovitev tovarniških nastavitev), 59

kontakt, 63, 69

posodobitve programske opreme, 50

Support Utility (podporni pripomoček), 50

tehnična podpora in storitve za kupce, 64

tehnična storitev za posodobitve, 50

DellConnect, 64

Dell Factory Image Restore (obnovitev tovarniških nastavitev), 59

Dell obnovitev tovarniških nastavitev, 59

Dell tehnološka navodila, 73

diagnostika

Dell, 43

kode piskov, 34

Diagnostika Dell, 43

zagon s trdega diska, 44

zagon z medija z gonilniki in pripomočki, 44

diagonistika

lučka napajanja, 33

dokumentacija, 71

Dell tehnološka navodila, 73

servisna navodila, 72-73

Doloeila in pogoji, 72

E

Ergonomske informacije, 72

G

gonilniki, 53

identificiranje, 53

ponovna namestitve, 54

povrnitev starejše različice, 54

I

Informacije o garanciji, 72

Informacije o pravilnostih, 72

Internet

nastavitev, 16

Omrežni lokator Wi-Fi Catcher, 11

priključitev, 15

stikalo za brezžično povezavo, 11

iskanje informacij, 71

K

Koda za hitre storitve, 71

kode piskov, 34

kontaktiranje Dell, 63, 69

L

licenčna nalepka za Windows, 73

Licenena pogodba konenega
uporabnika, 72

M

medij

operacijski sistem, 72

mediji

Gonilniki in pripomočki, 72

Mediji za gonilnike in
pripomočke, 55, 72

Diagnostika Dell, 43

N

napajanje

odpravljanje napak, 45

stanje lučk napajanja, 45

nastavitev

hitra nastavitev, 13

Internet, 16

računalnik, 13

Navodila za servis, 73

O

Obnovitev sistema, 56-57
vključitev, 58

obvestila o napakah

kode piskov, 34

lučka napajanja, 33

odpravljanje napak

lučke napajanja, 33

napajanje, 45

nasveti, 45

obvestila o napakah, 35

pomnilnik, 47

program se je zrušil, 47

programska oprema, 47-49

računalnik se ne odziva, 47

stanja lučk napajanja, 45

odpravljanje težav, 33, 72

Diagnostika Dell, 43

modri zaslon, 49

obnovitev prejšnjega stanja, 56-57

združljivost programske opreme s
sistemom Windows, 48

Omrežje
 Omrežni lokator Wi-Fi Catcher, 11
omrežje
 pregled, 15
 priključitev, 15
 stikalo za brezžično povezavo, 11
operacijski sistem
 ključ izdelka, 73
 mediji, 60, 72
 obnovitev sistema, 56
 ponovna namestitve, 72
 Uporaba «Dell factory Image Restore» (obnovitev tovarniških nastavitvev), 59
Oznaka za storitve, 71

P

podpora, 63
 DellConnect, 64
 kontaktiranje Dell, 69
 regijska, 64
 spletne storitve, 64
 tehnična podpora in storitve za kupce, 64
podporne informacije, 72
pogled
 sprednja stran, 7
 zadnja stran, 9
pogled od spredaj, 7
pogled od zadaj, 9
pomnilnik
 odpravljanje napak, 47

ponovna namestitvev
 gonilniki in pripomočki, 54
 programska oprema, 53
posodobitve
 programska in strojna oprema, 50
prenos informacij na nov računalnik, 18
priključevanje napajalnik, 13
priključitev
 IEEE 1394 naprave, 14
 Internet, 15
 omrežje, 15
 omrežni kabel, 13
 USB naprave, 14

Priročnik za servisiranje, 72

programska oprema
 odpravljanje napak, 48-49
 odpravljanje težav, 48
 ponovna namestitvev, 53
 posodobitve, 50

Programska oprema za sistem prenosnika, 72

R

računalnik
 tehnični podatki, 23

S

S.M.A.R.T, 42

T

težave

obnovitev prejšnjega stanja, 57

tehnični podatki, 23

telefonske številke, 69

V

varnostne informacije, 72

W

Windows Vista

Dell Factory Image Restore

(obnovitev tovarniških nastavitev), 59

čarovnik za združljivost

programske opreme, 48

obnovitev prejšnjega stanja, 56-57

ponovna namestitve, 72

povrnitev gonilnika naprave, 54

povrnitev prejšnjega stanja za gonilnik naprave, 54

Uporaba «Dell factory Image

Restore» (obnovitev tovarniških nastavitev), 59

Windows XP

čarovnik za prenos datotek in nastavitev, 18

nastavitev povezave

z internetom, 16

obnovitev sistema, 56-57

ponovna namestitve, 72

povrnitev gonilnika naprave, 54

Windows Vista (*Se nadaljuje*)

povrnitev prejšnjega stanja za gonilnik naprave, 54